

Технические характеристики

90018727_1.0



Flygt 3153

50 Гц

Содержание

1 Насос F, стандартный двигатель.....	2
1.1 Описание изделия.....	2
1.2 Номинальные параметры и рабочие характеристики двигателя.....	5
2 Насос F, двигатель с высоким КПД (IE3).....	10
2.1 Описание изделия.....	10
2.2 Номинальные параметры и рабочие характеристики двигателя.....	13
3 Насос N, стандартный двигатель.....	18
3.1 Описание изделия.....	18
3.2 Номинальные параметры и рабочие характеристики двигателя 3153.182/.091/.185/.095.....	21
3.3 Номинальные параметры и рабочие характеристики двигателя, 3153.660/.670..	25
4 Насос N, двигатель с высоким КПД (IE3).....	28
4.1 Описание изделия.....	28
4.2 Номинальные параметры и рабочие характеристики двигателя, 3153.800/.810/.820/.830.....	31
4.3 Номинальные параметры и рабочие характеристики двигателя, 3153.860/.870..	36
5 Размеры и вес.....	38
5.1 Чертежи.....	38

1 Насос F, стандартный двигатель

1.1 Описание изделия



Применение

Погружной насос-измельчитель для навозной жижи, рыбных отходов или сильно загрязненных стоков. Гидравлический типа N оснащен режущим вставочным кольцом. И рабочее колесо и вставочное кольцо изготовлены из Hard-Iron™.

Наименование

Тип	Невзрывозащищенное исполнение	Взрывозащищенное исполнение	Класс давления	Типы установки
Hard-Iron™ Режущая вставка	3153.350	3153.390	MT — средний напор HT — высокий напор SH — очень высокий напор	P, S, T, Z

Насос может использоваться в следующих установках:

- P Полустанционная установка в мокром колодце с размещением насоса на двух направляющих штангах. Соединение с напорным патрубком осуществляется автоматически.
- C Портативная полустанционная установка в мокром колодце с муфтой или фланцем шланга для соединения с нагнетательной линией.
- T Вертикальная постоянная установка в сухом колодце с фланцевым соединением на всасывающей и нагнетательной линии.
- Z Горизонтальная постоянная установка в сухом колодце с фланцевым соединением на всасывающей и нагнетательной линии.

Ограничения применения

Характеристика	Описание
Температура жидкой среды	Максимум 40 °C (104 °F)
Температура жидкости, вариант для теплой воды	Максимум 70°C (158°F)
Глубина погружения	Не более 20 м (65 футов)

Характеристика	Описание
Водородный показатель перекачиваемой жидкости	5,5–14
Плотность жидкости	Максимум 1100 кг/м ³

Технические данные двигателя

Характеристика	Описание
Тип двигателя	Асинхронный двигатель с короткозамкнутым ротором
Частота	50 Гц
Источник питания	3-фазная
Метод пуска	<ul style="list-style-type: none"> • Прямой пуск • Переключение со звезды на треугольник • Частотно-регулируемый привод (ЧРП)
Число пусков в час	Максимум 30
Код соответствия	IEC 60034-1
Изменение напряжения	<ul style="list-style-type: none"> • Постоянная работа: максимум $\pm 5\%$ • Периодическая работа: максимум $\pm 10\%$
Асимметрия напряжений между фазами	Максимум 2%
Класс изоляции статора	H (180°C, 356°F)

Кабели

Область применения	Тип
Прямой пуск или пуск с переключением звезда/треугольник с двумя кабелями	Flygt SUBCAB® - мощный 4-жильный кабель питания двигателя с двумя экранированными витыми парами управления. Класс изоляции проводников 90°C, допустимый для повышенных токов. Высокая механическая прочность и абразивная устойчивость. Химическая устойчивость для pH 3-10 и устойчивость к озону, маслу и пламени. Используется при температуре воды до 70°C. Кабели < 10 мм ² с неэкранированными жилами управления.
Пуск звезда/треугольник	Flygt SUBCAB® - мощный 7-жильный кабель питания двигателя с двумя экранированными витыми парами управления. Класс изоляции проводников 90°C, допустимый для повышенных токов. Высокая механическая прочность и абразивная устойчивость. Химическая устойчивость для pH 3-10 и устойчивость к озону, маслу и пламени. Используется при температуре воды до 70°C. Кабели < 7G6 мм ² с неэкранированными жилами управления.

Область применения	Тип
Привод с переменной частотой вращения	Экранированный Flygt SUBCAB® - мощный 4-жильный кабель питания двигателя с двумя экранированными витыми парами управления. Класс изоляции проводников 90°C, допустимый для повышенных токов. Высокая механическая прочность и абразивная устойчивость. Химическая устойчивость для pH 3-10 и устойчивость к озону, маслу и пламени. Используется при температуре воды до 70°C.

Контрольно-диагностическое оборудование

- Термоконттакты размыкаются при температуре 140 °C (284 °F)
- Датчик утечки в смотровой камере (FLS10)

Материалы

Табл. 1: Большинство частей за исключением механических уплотнений

Наименование	Материал	ASTM	EN
Основная отливка	Серый чугун	35 B	GJL-250
Корпус насоса	Серый чугун	35 B	GJL-250
Рабочее колесо	Чугун, Hard-Iron™	A 532 IIIA	GJN-HB555(XCR23)
Вставное кольцо	Чугун, Hard-Iron™	A 532 IIIA	GJN-HB555(XCR23)
Рубашка охлаждения, внутренняя	Сталь	A572 класс 60	1.0045, 1.0553, ...
Рубашка охлаждения, внешняя, вариант 1	Сталь	GR65	S235JRG2
Рубашка охлаждения, внешняя, вариант 2	Нержавеющая сталь	AISI 316L	1.4404, 1.4432, ...
Подъемная рукоятка	Нержавеющая сталь	AISI 316L	1.4404, 1.4432, ...
Вал	Нержавеющая сталь	AISI 431	1.4057+QT800
Винты и гайки	Нержавеющая сталь, A4	AISI 316L, 316, 316Ti	1.4401, 1.4404, ...
Кольцевые уплотнения, вариант 1	Нитрильный каучук (NBR) 70° IRH	-	-
Кольцевые уплотнения, вариант 2	Фторкаучук (FPM) 70° IRH	-	-
Гликоль	Теплопереносящая жидкость на основе монопропилена гликоля.	-	-

Табл. 2: Механические уплотнения

Вариант	Внутреннее уплотнение	Внешнее уплотнение
1	Коррозионноустойчивый твердый сплав (WCCR)/ коррозионноустойчивый твердый сплав (WCCR)	Коррозионноустойчивый твердый сплав (WCCR)/ коррозионноустойчивый твердый сплав (WCCR)

Вариант	Внутреннее уплотнение	Внешнее уплотнение
2	Коррозионноустойчивый твердый сплав (WCCR)/ коррозионноустойчивый твердый сплав (WCCR)	Карбид кремния (RSiC)/ Карбид кремния (RSiC)

Обработка поверхности

Заливка	Отделка
Окрашен грунтовкой, см. внутренний стандарт M0700.00.0002	Серо-синий цвет NCS 5804-B07G. Двухкомпонентное верхнее покрытие высокой твердости, см. внутренний стандарт M0700.00.0004 для стандартной покраски и M0700.00.0008 для специальной покраски.

Опции

- Версия для теплых жидкостей (не взрывобезопасная версия)
- Датчики: термисторы, FLS, Pt100
- Регулировка подачи (прерыватель)
класс давления МТ
- Рассекатель жидкости (измельчитель)
класс давления МТ, НТ
- Обработка поверхности (эпоксидный полимер)
- Цинковые аноды

Принадлежности

Нагнетательные патрубки, переходники, шланговые соединения и другие механические компоненты

Электрические компоненты, такие как контроллер насоса, панели управления, пускатели, контрольные реле, кабели

1.2 Номинальные параметры и рабочие характеристики двигателя

Это примеры номинальных параметров и характеристик двигателя. Более подробную информацию можно получить у местного представителя по продаже и обслуживанию.

Пусковой ток переключения со звезды на треугольник составляет 1/3 величины пускового тока прямого пуска

MT



Рис. 1: Компост

Рис. 2: Длинноволокнистый компост

Табл. 3: 400 В, 50 Гц, 3-фазный

Номинальная мощность, кВт	Номинальная мощность, л.с.	№ кривой/ рабочего колеса	Скорость вращения, об/мин	Номинальный ток, А	Пусковой ток, А	Коэффициент мощности, cos φ	Монтаж
7,5	10,1	435	1465	16	107	0,76	P, S, T, Z
7,5	10,1	436	1465	16	107	0,76	P, S, T, Z
7,5	10,1	437	1465	16	107	0,76	P, S, T, Z
7,5	10,1	445	1465	16	107	0,76	P, S, T, Z
7,5	10,1	446	1465	16	107	0,76	P, S, T, Z
9	12,1	434	1460	19	107	0,8	P, S, T, Z
9	12,1	435	1460	19	107	0,8	P, S, T, Z
9	12,1	436	1460	19	107	0,8	P, S, T, Z
9	12,1	437	1460	19	107	0,8	P, S, T, Z
9	12,1	444	1460	19	107	0,8	P, S, T, Z
9	12,1	445	1460	19	107	0,8	P, S, T, Z
9	12,1	446	1460	19	107	0,8	P, S, T, Z
13,5	18,1	430	1455	27	145	0,82	P, S, T, Z
13,5	18,1	431	1455	27	145	0,82	P, S, T, Z
13,5	18,1	432	1455	27	145	0,82	P, S, T, Z
13,5	18,1	433	1455	27	145	0,82	P, S, T, Z
13,5	18,1	434	1455	27	145	0,82	P, S, T, Z

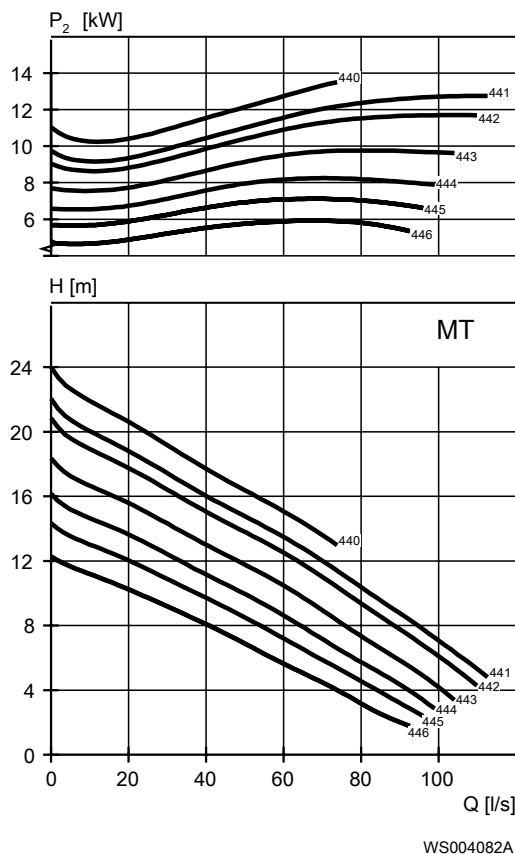
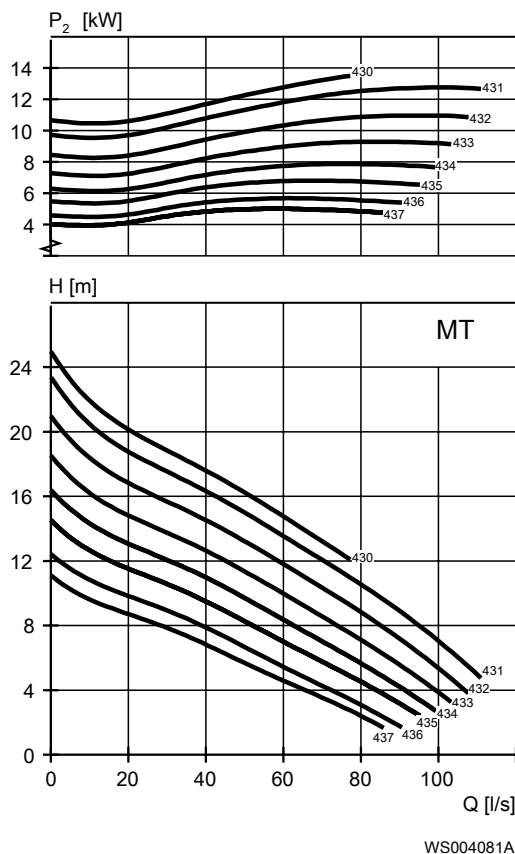
Номинальная мощность, кВт	Номинальная мощность, л.с.	№ кривой/ рабочего колеса	Скорость вращения, об/мин	Номинальный ток, А	Пусковой ток, А	Коэффициент мощности, cos φ	Монтаж
13,5	18,1	435	1455	27	145	0,82	P, S, T, Z
13,5	18,1	436	1455	27	145	0,82	P, S, T, Z
13,5	18,1	437	1455	27	145	0,82	P, S, T, Z
13,5	18,1	440	1455	27	145	0,82	P, S, T, Z
13,5	18,1	441	1455	27	145	0,82	P, S, T, Z
13,5	18,1	442	1455	27	145	0,82	P, S, T, Z
13,5	18,1	443	1455	27	145	0,82	P, S, T, Z
13,5	18,1	444	1455	27	145	0,82	P, S, T, Z
13,5	18,1	445	1455	27	145	0,82	P, S, T, Z
13,5	18,1	446	1455	27	145	0,82	P, S, T, Z

НТ



Рис. 3: Компост



Рис. 4: Длинноволокнистый компост

Табл. 4: 400 В, 50 Гц, 3-фазный

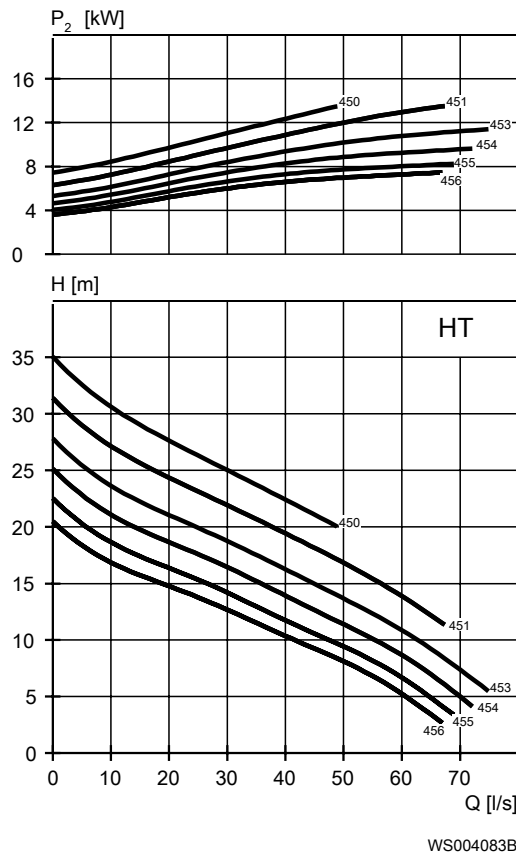
Номинальная мощность, кВт	Номинальная мощность, л.с.	№ кривой/ рабочего колеса	Скорость вращения, об/мин	Номинальный ток, А	Пусковой ток, А	Коэффициент мощности, cos φ	Монтаж
7,5	10,1	456	1465	16	107	0,76	P, S, T, Z
9	12,1	454	1460	19	107	0,8	P, S, T, Z
9	12,1	455	1460	19	107	0,8	P, S, T, Z

Номинальная мощность, кВт	Номинальная мощность, л.с.	№ кривой/ рабочего колеса	Скорость вращения, об/мин	Номинальный ток, А	Пусковой ток, А	Коэффициент мощности, cos φ	Монтаж
9	12,1	456	1460	19	107	0,8	P, S, T, Z
9	12,1	459	1460	19	107	0,8	P, S, T, Z
13,5	18,1	450	1455	27	145	0,82	P, S, T, Z
13,5	18,1	451	1455	27	145	0,82	P, S, T, Z
13,5	18,1	453	1455	27	145	0,82	P, S, T, Z
13,5	18,1	454	1455	27	145	0,82	P, S, T, Z
13,5	18,1	455	1455	27	145	0,82	P, S, T, Z
13,5	18,1	456	1455	27	145	0,82	P, S, T, Z
13,5	18,1	458	1455	27	145	0,82	P, S, T, Z
13,5	18,1	459	1455	27	145	0,82	P, S, T, Z

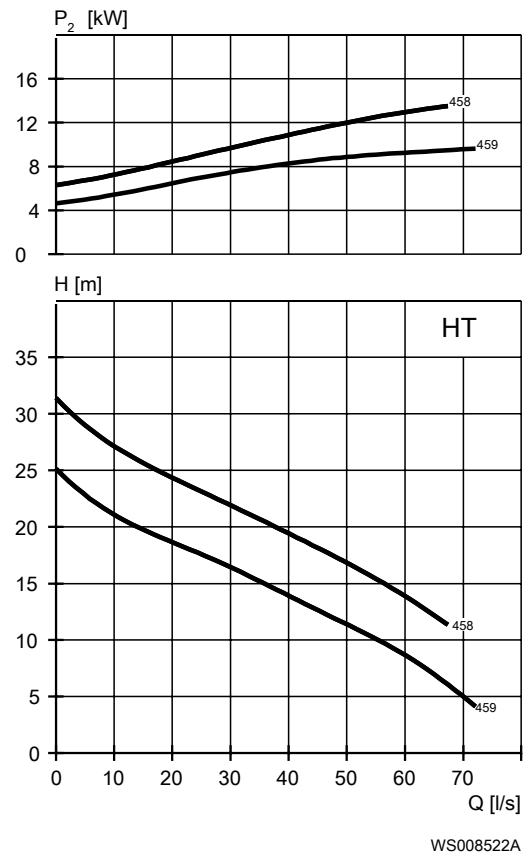
SH



Рис. 5: Компост



Рис. 6: Длинноволокнистый компост

Табл. 5: 400 В, 50 Гц, 3-фазный

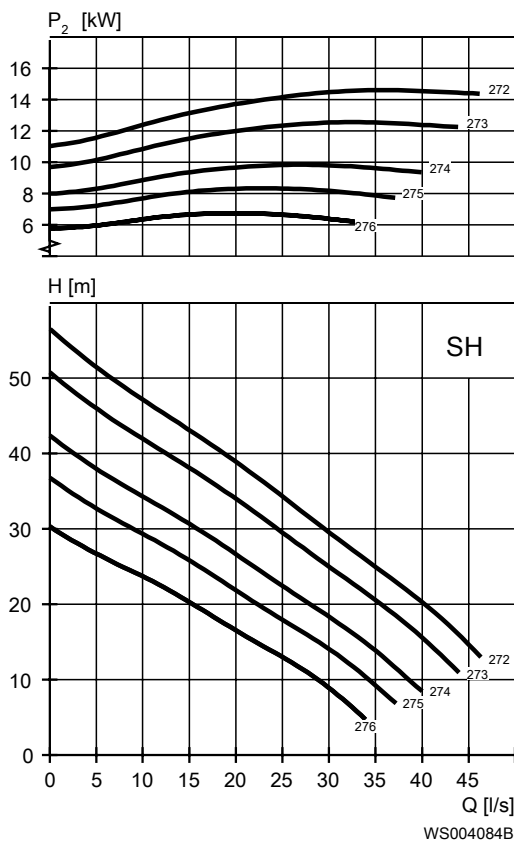
Номинальная мощность, кВт	Номинальная мощность, л.с.	№ кривой/ рабочего колеса	Скорость вращения, об/мин	Номинальный ток, А	Пусковой ток, А	Коэффициент мощности, cos φ	Монтаж
11	14,8	273	2905	19	139	0,94	P, S, T, Z
11	14,8	274	2905	19	139	0,94	P, S, T, Z
11	14,8	275	2905	19	139	0,94	P, S, T, Z

Номинальная мощность, кВт	Номинальная мощность, л.с.	№ кривой/ рабочего колеса	Скорость вращения, об/мин	Номинальный ток, А	Пусковой ток, А	Коэффициент мощности, $\cos \varphi$	Монтаж
11	14,8	276	2905	19	139	0,94	P, S, T, Z
11	14,8	278	2905	19	139	0,94	P, S, T, Z
11	14,8	279	2905	19	139	0,94	P, S, T, Z
15	20	272	2910	27	213	0,89	P, S, T, Z
15	20	273	2910	27	213	0,89	P, S, T, Z
15	20	274	2910	27	213	0,89	P, S, T, Z
15	20	275	2910	27	213	0,89	P, S, T, Z
15	20	276	2910	27	213	0,89	P, S, T, Z
15	20	277	2910	27	213	0,89	P, S, T, Z
15	20	278	2910	27	213	0,89	P, S, T, Z
15	20	279	2910	27	213	0,89	P, S, T, Z

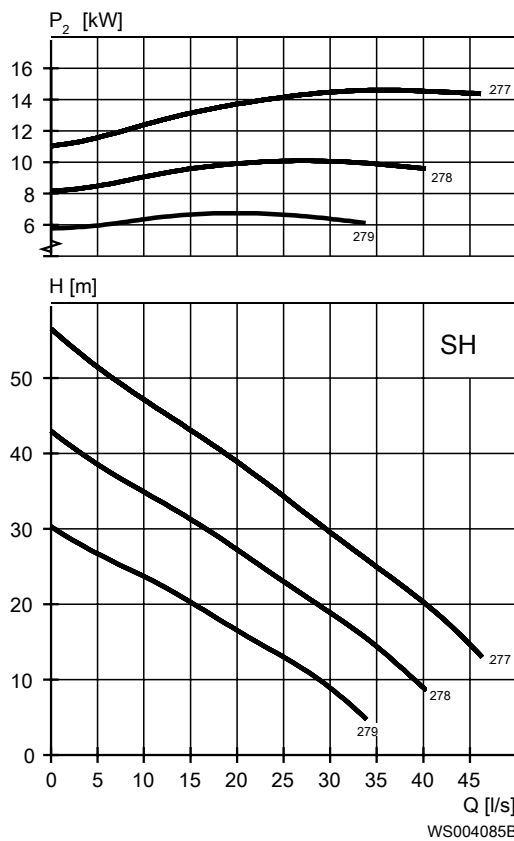
2 Насос F, двигатель с высоким КПД (IE3)

2.1 Описание изделия



Применение

Погружной насос-измельчитель для навозной жижи, рыбных отходов или сильно загрязненных стоков. Гидравлический типа N оснащен режущим вставочным кольцом. И рабочее колесо и вставочное кольцо изготовлены из Hard-Iron™.

Наименование

Тип	Невзрывозащищенное исполнение	Взрывозащищенное исполнение	Класс давления	Типы установки
Hard-Iron™ Режущая вставка	3153.840	3153.850	MT — средний напор HT — высокий напор SH — очень высокий напор	P, S, T, Z

Насос может использоваться в следующих установках:

- P Полустанционная установка в мокром колодце с размещением насоса на двух направляющих штангах. Соединение с напорным патрубком осуществляется автоматически.
- C Портативная полустанционная установка в мокром колодце с муфтой или фланцем шланга для соединения с нагнетательной линией.
- T Вертикальная постоянная установка в сухом колодце с фланцевым соединением на всасывающей и нагнетательной линии.
- Z Горизонтальная постоянная установка в сухом колодце с фланцевым соединением на всасывающей и нагнетательной линии.

Ограничения применения

Характеристика	Описание
Температура жидкой среды	Максимум 40 °C (104 °F)
Глубина погружения	Не более 20 м (65 футов)

Характеристика	Описание
Водородный показатель перекачиваемой жидкости	5,5–14
Плотность жидкости	Максимум 1100 кг/м ³

Технические данные двигателя

Характеристика	Описание
Тип двигателя	Электродвигатель на постоянном магните с прямым пуском (LSPM) Асинхронный двигатель с короткозамкнутым ротором
Частота	50 Гц
Источник питания	3-фазная
Метод пуска	<ul style="list-style-type: none"> • Прямой пуск • Переключение со звезды на треугольник • Частотно-регулируемый привод (ЧРП)
Число пусков в час	Максимум 30
Код соответствия	IEC 60034-1
Изменение напряжения	<ul style="list-style-type: none"> • Постоянная работа: максимум $\pm 5\%$ • Периодическая работа: максимум $\pm 10\%$
Асимметрия напряжений между фазами	Максимум 2%
Класс изоляции статора	H (180°C, 356°F)

Кабели

Область применения	Тип
Прямой пуск или пуск с переключением звезда/треугольник с двумя кабелями	Flygt SUBCAB® - мощный 4-жильный кабель питания двигателя с двумя экранированными витыми парами управления. Класс изоляции проводников 90°C, допустимый для повышенных токов. Высокая механическая прочность и абразивная устойчивость. Химическая устойчивость для pH 3-10 и устойчивость к озону, маслу и пламени. Используется при температуре воды до 70°C. Кабели < 10 мм ² с неэкранированными жилами управления.
Пуск звезда/треугольник	Flygt SUBCAB® - мощный 7-жильный кабель питания двигателя с двумя экранированными витыми парами управления. Класс изоляции проводников 90°C, допустимый для повышенных токов. Высокая механическая прочность и абразивная устойчивость. Химическая устойчивость для pH 3-10 и устойчивость к озону, маслу и пламени. Используется при температуре воды до 70°C. Кабели < 7G6 мм ² с неэкранированными жилами управления.

Область применения	Тип
Привод с переменной частотой вращения	Экранированный Flygt SUBCAB® - мощный 4-жильный кабель питания двигателя с двумя экранированными витыми парами управления. Класс изоляции проводников 90°C, допустимый для повышенных токов. Высокая механическая прочность и абразивная устойчивость. Химическая устойчивость для pH 3-10 и устойчивость к озону, маслу и пламени. Используется при температуре воды до 70°C.

Контрольно-диагностическое оборудование

- Термоконттакты размыкаются при температуре 140 °C (284 °F)
- Датчик утечки в смотровой камере (FLS10)

Материалы

Табл. 6: Большинство частей за исключением механических уплотнений

Наименование	Материал	ASTM	EN
Основная отливка	Серый чугун	35 B	GJL-250
Корпус насоса	Серый чугун	35 B	GJL-250
Рабочее колесо	Чугун, Hard-Iron™	A 532 IIIA	GJN-HB555(XCR23)
Вставное кольцо	Чугун, Hard-Iron™	A 532 IIIA	GJN-HB555(XCR23)
Рубашка охлаждения, внутренняя	Сталь	A572 класс 60	1.0045, 1.0553, ...
Рубашка охлаждения, внешняя, вариант 1	Сталь	GR65	S235JRG2
Рубашка охлаждения, внешняя, вариант 2	Нержавеющая сталь	AISI 316L	1.4404, 1.4432, ...
Подъемная рукоятка	Нержавеющая сталь	AISI 316L	1.4404, 1.4432, ...
Вал	Нержавеющая сталь	AISI 431	1.4057+QT800
Винты и гайки	Нержавеющая сталь, A4	AISI 316L, 316, 316Ti	1.4401, 1.4404, ...
Кольцевые уплотнения, вариант 1	Нитрильный каучук (NBR) 70° IRH	-	-
Кольцевые уплотнения, вариант 2	Фторкаучук (FPM) 70° IRH	-	-
Гликоль	Теплопереносящая жидкость на основе монопропилена гликоля.	-	-

Табл. 7: Механические уплотнения

Вариант	Внутреннее уплотнение	Внешнее уплотнение
1	Коррозионноустойчивый твердый сплав (WCCR)/ коррозионноустойчивый твердый сплав (WCCR)	Коррозионноустойчивый твердый сплав (WCCR)/ коррозионноустойчивый твердый сплав (WCCR)

Вариант	Внутреннее уплотнение	Внешнее уплотнение
2	Коррозионноустойчивый твердый сплав (WCCR)/ коррозионноустойчивый твердый сплав (WCCR)	Карбид кремния (RSiC)/ Карбид кремния (RSiC)

Обработка поверхности

Заливка	Отделка
Окрашен грунтовкой, см. внутренний стандарт M0700.00.0002	Серо-синий цвет NCS 5804-B07G. Двухкомпонентное верхнее покрытие высокой твердости, см. внутренний стандарт M0700.00.0004 для стандартной покраски и M0700.00.0008 для специальной покраски.

Опции

- Датчики: термисторы, FLS, Pt100
- Регулировка подачи (прерыватель)
класс давления MT
- Рассекатель жидкости (измельчитель)
класс давления MT, NT
- Обработка поверхности (эпоксидный полимер)
- Цинковые аноды

Принадлежности

Нагнетательные патрубки, переходники, шланговые соединения и другие механические компоненты

Электрические компоненты, такие как контроллер насоса, панели управления, пускатели, контрольные реле, кабели

2.2 Номинальные параметры и рабочие характеристики двигателя

Это примеры номинальных параметров и характеристик двигателя. Более подробную информацию можно получить у местного представителя по продаже и обслуживанию.

Пусковой ток переключения со звезды на треугольник составляет 1/3 величины пускового тока прямого пуска

MT



Рис. 7: Компост

Рис. 8: Длинноволокнистый компост

Табл. 8: 400 В, 50 Гц, 3-фазный

Номинальная мощность, кВт	Номинальная мощность, л.с.	№ кривой/ рабочего колеса	Скорость вращения, об/мин	Номинальный ток, А	Пусковой ток, А	Коэффициент мощности, cos φ	Монтаж
12,5	16,8	431	1500	21	145	0,95	P, S, T, Z
12,5	16,8	432	1500	21	145	0,95	P, S, T, Z
12,5	16,8	433	1500	21	145	0,95	P, S, T, Z
12,5	16,8	434	1500	21	145	0,95	P, S, T, Z
12,5	16,8	435	1500	21	145	0,95	P, S, T, Z
12,5	16,8	436	1500	21	145	0,95	P, S, T, Z
12,5	16,8	437	1500	21	145	0,95	P, S, T, Z
12,5	16,8	441	1500	21	145	0,95	P, S, T, Z
12,5	16,8	442	1500	21	145	0,95	P, S, T, Z
12,5	16,8	443	1500	21	145	0,95	P, S, T, Z
12,5	16,8	444	1500	21	145	0,95	P, S, T, Z
12,5	16,8	445	1500	21	145	0,95	P, S, T, Z
12,5	16,8	446	1500	21	145	0,95	P, S, T, Z

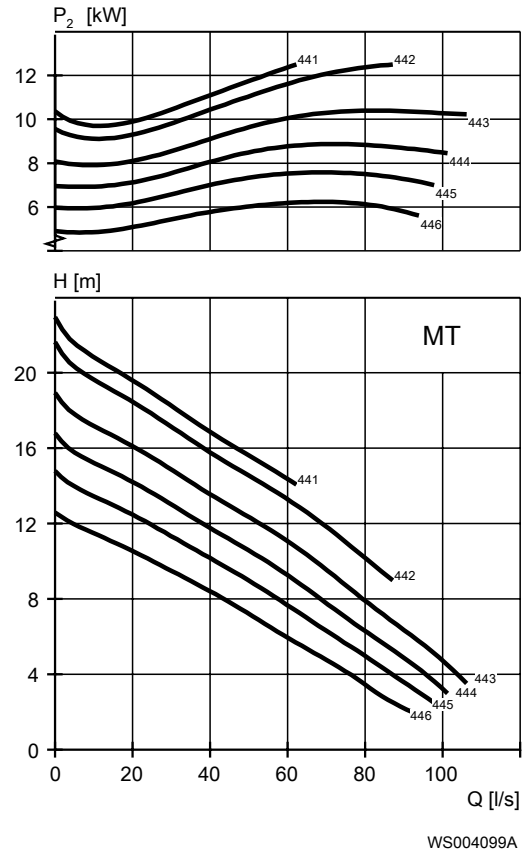
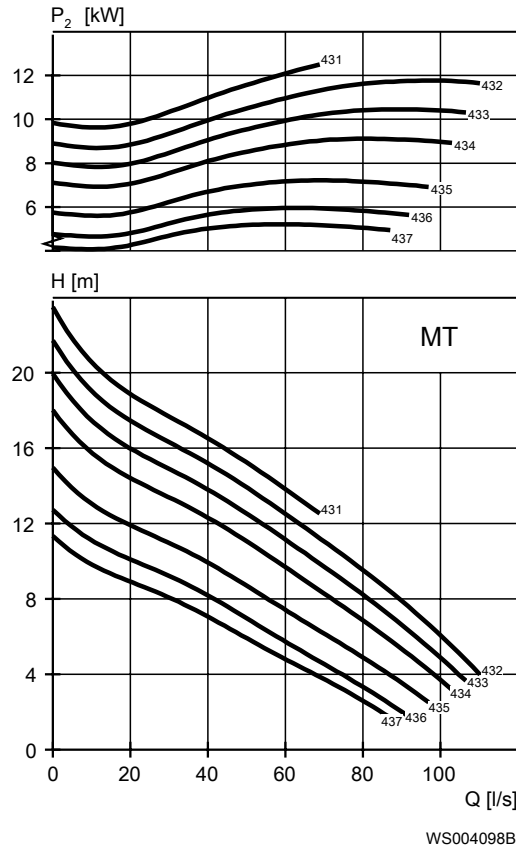
HT



Рис. 9: Компост



Рис. 10: Длинноволокнистый компост

Табл. 9: 400 В, 50 Гц, 3-фазный

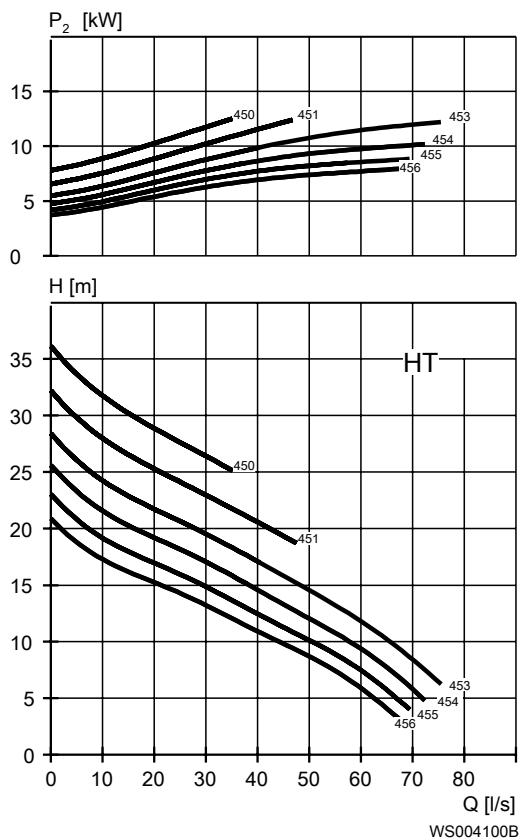
Номинальная мощность, кВт	Номинальная мощность, л.с.	№ кривой/ рабочего колеса	Скорость вращения, об/мин	Номинальный ток, А	Пусковой ток, А	Кэффициент мощности, cos φ	Монтаж
12,5	16,8	450	1500	21	145	0,95	P, S, T, Z
12,5	16,8	451	1500	21	145	0,95	P, S, T, Z
12,5	16,8	453	1500	21	145	0,95	P, S, T, Z
12,5	16,8	454	1500	21	145	0,95	P, S, T, Z
12,5	16,8	455	1500	21	145	0,95	P, S, T, Z
12,5	16,8	456	1500	21	145	0,95	P, S, T, Z
12,5	16,8	458	1500	21	145	0,95	P, S, T, Z
12,5	16,8	459	1500	21	145	0,95	P, S, T, Z

SH

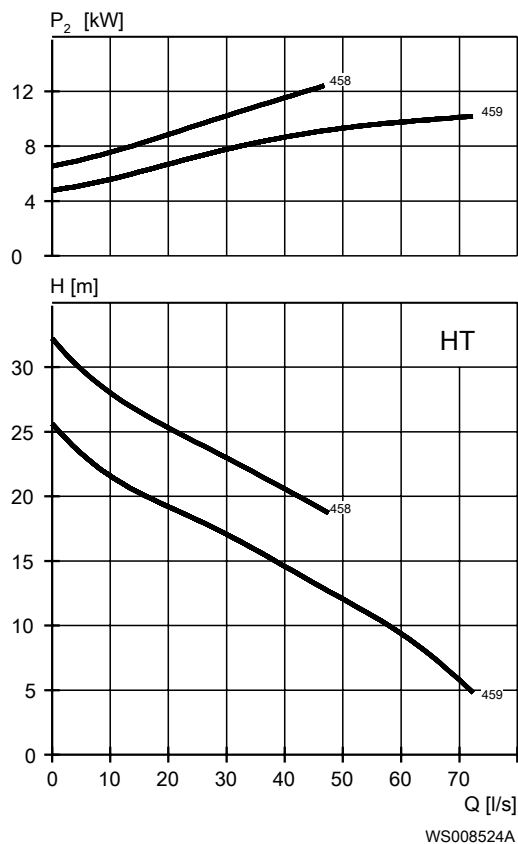

Рис. 11: Компост



Рис. 12: Длинноволокнистый компост

Табл. 10: 400 В, 50 Гц, 3-фазный

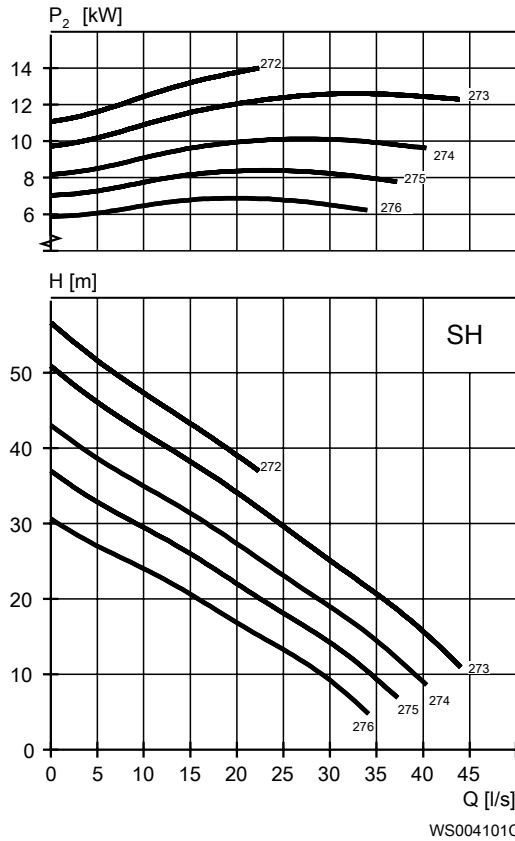
Номинальная мощность, кВт	Номинальная мощность, л.с.	№ кривой/рабочего колеса	Скорость вращения, об/мин	Номинальный ток, А	Пусковой ток, А	Коэффициент мощности, cos φ	Монтаж
11	14,8	273	2915	19	147	0,93	P, S, T, Z
11	14,8	274	2915	19	147	0,93	P, S, T, Z
11	14,8	275	2915	19	147	0,93	P, S, T, Z
11	14,8	276	2915	19	147	0,93	P, S, T, Z
11	14,8	278	2915	19	147	0,93	P, S, T, Z
11	14,8	279	2915	19	147	0,93	P, S, T, Z
14	18,8	272	2925	25	214	0,88	P, S, T, Z
14	18,8	273	2925	25	214	0,88	P, S, T, Z
14	18,8	274	2925	25	214	0,88	P, S, T, Z

Номинальная мощность, кВт	Номинальная мощность, л.с.	№ кривой/рабочего колеса	Скорость вращения, об/мин	Номинальный ток, А	Пусковой ток, А	Коэффициент мощности, cos φ	Монтаж
14	18,8	275	2925	25	214	0,88	P, S, T, Z
14	18,8	276	2925	25	214	0,88	P, S, T, Z
14	18,8	277	2925	25	214	0,88	P, S, T, Z
14	18,8	278	2925	25	214	0,88	P, S, T, Z
14	18,8	279	2925	25	214	0,88	P, S, T, Z

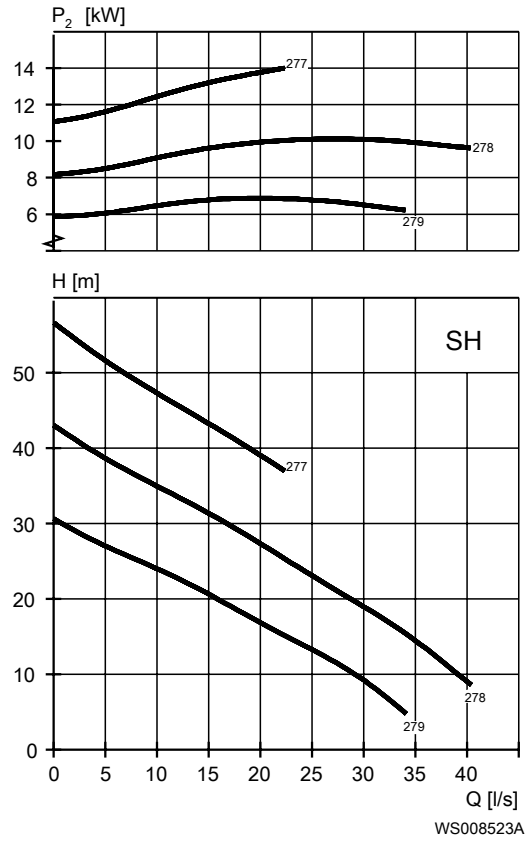
3 Насос N, стандартный двигатель

3.1 Описание изделия



Применение

Погружной насос для эффективного перекачивания чистой воды, наземной воды или канализационных стоков, содержащих твердые или длинноволокнистые материалы. Насос предназначен для непрерывной работы с высоким КПД. Для перекачивания абразивной среды требуется исполнение из Hard-Iron™. Рабочее колесо версии N из нержавеющей стали можно заказать дополнительно.

Наименование

Тип	Невзрывозащищенное исполнение	Взрывозащищенное исполнение	Класс давления	Типы установки
Серый чугун	3153.182	3153.091	LT — низкий напор MT — средний напор HT — высокий напор SH — очень высокий напор	P, S, T, Z
Hard-Iron™	3153.185	3153.095	LT — низкий напор MT — средний напор HT — высокий напор SH — очень высокий напор	P, S, T, Z
Нержавеющая сталь	3153.660	3153.670	MT — средний напор HT — высокий напор	P, S

Насос может использоваться в следующих установках:

- P Полустанционная установка в мокром колодце с размещением насоса на двух направляющих штангах. Соединение с напорным патрубком осуществляется автоматически.

- C Портативная полустационарная установка в мокром колодце с муфтой или фланцем шланга для соединения с нагнетательной линией.
- T Вертикальная постоянная установка в сухом колодце с фланцевым соединением на всасывающей и нагнетательной линии.
- Z Горизонтальная постоянная установка в сухом колодце с фланцевым соединением на всасывающей и нагнетательной линии.

Ограничения применения

Характеристика	Описание
Температура жидкой среды	Максимум 40 °C (104 °F)
Температура жидкости, вариант для теплой воды	Максимум 70°C (158°F)
Глубина погружения	Не более 20 м (65 футов)
Водородный показатель перекачиваемой жидкости	5,5–14
Плотность жидкости	Максимум 1100 кг/м ³

Технические данные двигателя

Характеристика	Описание
Тип двигателя	Асинхронный двигатель с короткозамкнутым ротором
Частота	50 Гц
Источник питания	3-фазная
Метод пуска	<ul style="list-style-type: none"> • Прямой пуск • Переключение со звезды на треугольник • Частотно-регулируемый привод (ЧРП)
Число пусков в час	Максимум 30
Код соответствия	IEC 60034-1
Изменение напряжения	<ul style="list-style-type: none"> • Постоянная работа: максимум ±5% • Периодическая работа: максимум ±10%
Асимметрия напряжений между фазами	Максимум 2%
Класс изоляции статора	H (180°C, 356°F)

Кабели

Область применения	Тип
Прямой пуск или пуск с переключением звезда/треугольник с двумя кабелями	Flygt SUBCAB® - мощный 4-жильный кабель питания двигателя с двумя экранированными витыми парами управления. Класс изоляции проводников 90°C, допустимый для повышенных токов. Высокая механическая прочность и абразивная устойчивость. Химическая устойчивость для pH 3-10 и устойчивость к озону, маслу и пламени. Используется при температуре воды до 70°C. Кабели < 10 мм ² с неэкранированными жилами управления.

Область применения	Тип
Пуск звезда/треугольник	Flygt SUBCAB® - мощный 7-жильный кабель питания двигателя с двумя экранированными витыми парами управления. Класс изоляции проводников 90°C, допустимый для повышенных токов. Высокая механическая прочность и абразивная устойчивость. Химическая устойчивость для pH 3-10 и устойчивость к озону, маслу и пламени. Используется при температуре воды до 70°C. Кабели < 7G6 мм ² с неэкранированными жилами управления.
Привод с переменной частотой вращения	Экранированный Flygt SUBCAB® - мощный 4-жильный кабель питания двигателя с двумя экранированными витыми парами управления. Класс изоляции проводников 90°C, допустимый для повышенных токов. Высокая механическая прочность и абразивная устойчивость. Химическая устойчивость для pH 3-10 и устойчивость к озону, маслу и пламени. Используется при температуре воды до 70°C.

Контрольно-диагностическое оборудование

- Термоконттакты размыкаются при температуре 140 °C (284 °F)
- Датчик утечки в смотровой камере (FLS10)

Материалы

Табл. 11: Большинство частей за исключением механических уплотнений

Наименование	Материал	ASTM	EN
Основная отливка	Серый чугун	35 B	GJL-250
Корпус насоса	Серый чугун	35 B	GJL-250
Рабочее колесо, вариант 1	Серый чугун	35 B	GJL-250
Рабочее колесо, вариант 2	Чугун, Hard-Iron™	A 532 IIIA	GJN-HB555(XCR23)
Рабочее колесо, вариант 3	Нержавеющая сталь, дуплекс	CD-4MCuN	10283:2010 -1.4474
Вставочное кольцо, вариант 1	Серый чугун	35 B	GJL-250
Вставочное кольцо, вариант 2	Чугун, Hard-Iron™	A 532 IIIA	GJN-HB555(XCR23)
Рубашка охлаждения, внутренняя	Сталь	A572 класс 60	1.0045, 1.0553, ...
Рубашка охлаждения, внешняя, вариант 1	Сталь	GR65	S235JRG2
Рубашка охлаждения, внешняя, вариант 2	Нержавеющая сталь	AISI 316L	1.4404,1.4432, ...
Подъемная рукоятка	Нержавеющая сталь	AISI 316L	1.4404,1.4432, ...
Вал	Нержавеющая сталь	AISI 431	1.4057+QT800
Винты и гайки	Нержавеющая сталь, A4	AISI 316L, 316, 316Ti	1.4401,1.4404, ...

Наименование	Материал	ASTM	EN
Кольцевые уплотнения, вариант 1	Нитрильный каучук (NBR) 70° IRH	-	-
Кольцевые уплотнения, вариант 2	Фторкаучук (FPM) 70° IRH	-	-
Гликоль	Теплопереносящая жидкость на основе монопропилена гликоля.	-	-

Табл. 12: Механические уплотнения

Вариант	Внутреннее уплотнение	Внешнее уплотнение
1	Коррозионноустойчивый твердый сплав (WCCR)/ коррозионноустойчивый твердый сплав (WCCR)	Коррозионноустойчивый твердый сплав (WCCR)/ коррозионноустойчивый твердый сплав (WCCR)
2	Коррозионноустойчивый твердый сплав (WCCR)/ коррозионноустойчивый твердый сплав (WCCR)	Карбид кремния (RSiC)/ Карбид кремния (RSiC)

Обработка поверхности

Заливка	Отделка
Окрашен грунтовкой, см. внутренний стандарт M0700.00.0002	Серо-синий цвет NCS 5804-B07G. Двухкомпонентное верхнее покрытие высокой твердости, см. внутренний стандарт M0700.00.0004 для стандартной покраски и M0700.00.0008 для специальной покраски.

Опции

- Версия для теплых жидкостей (не взрывобезопасная версия)
- Датчики: термисторы, FLS, Pt100
- Обработка поверхности (эпоксидный полимер)
- Цинковые аноды

Принадлежности

Нагнетательные патрубки, переходники, шланговые соединения и другие механические компоненты

Электрические компоненты, такие как контроллер насоса, панели управления, пускатели, контрольные реле, кабели

3.2 Номинальные параметры и рабочие характеристики двигателя 3153.182/.091/.185/.095

Это примеры номинальных параметров и характеристик двигателя. Более подробную информацию можно получить у местного представителя по продаже и обслуживанию.

Пусковой ток переключения со звезды на треугольник составляет 1/3 величины пускового тока прямого пуска

LT

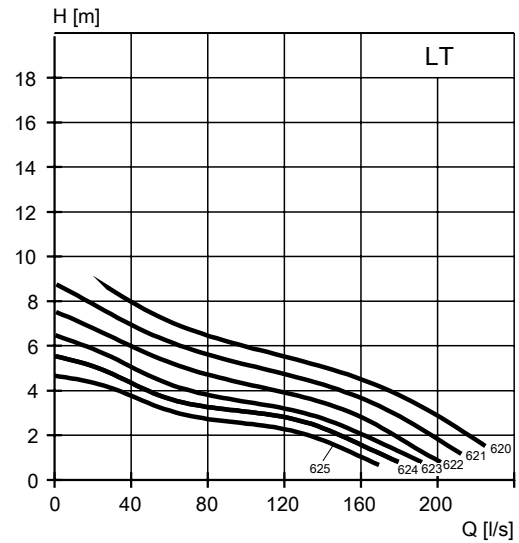
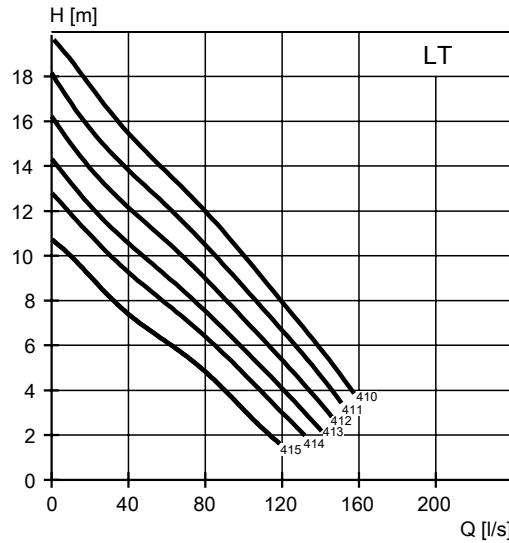
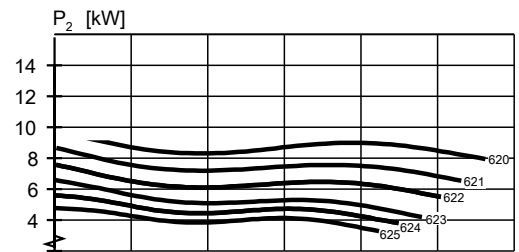
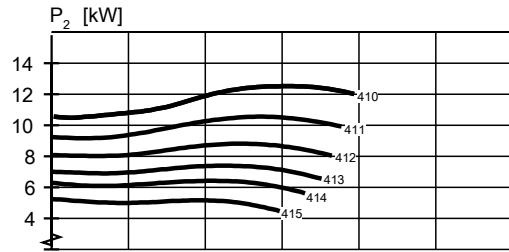

WS004070A

WS004071A

Табл. 13: 400 В, 50 Гц, 3-фазный

Rated power, kW	Номинальная мощность, л.с.	№ кривой/ рабочего колеса	Скорость вращения, об/мин	Номинальный ток, А	Пусковой ток, А	Коэффициент мощности, cos φ	Монтаж
7,5	10,1	413	1465	16	107	0,76	P, S, T, Z
7,5	10,1	414	1465	16	107	0,76	P, S, T, Z
7,5	10,1	415	1465	16	107	0,76	P, S, T, Z
9	12,1	412	1460	19	107	0,8	P, S, T, Z
9	12,1	413	1460	19	107	0,8	P, S, T, Z
9	12,1	414	1460	19	107	0,8	P, S, T, Z
9	12,1	415	1460	19	107	0,8	P, S, T, Z
9	12,1	620	955	21	90	0,72	P, S, T, Z
9	12,1	620	955	21	90	0,72	P, S, T, Z
9	12,1	622	955	21	90	0,72	P, S, T, Z
9	12,1	623	955	21	90	0,72	P, S, T, Z
9	12,1	624	955	21	90	0,72	P, S, T, Z
9	12,1	625	955	21	90	0,72	P, S, T, Z
13,5	18,1	410	1455	27	145	0,82	P, S, T, Z
13,5	18,1	411	1455	27	145	0,82	P, S, T, Z
13,5	18,1	412	1455	27	145	0,82	P, S, T, Z
13,5	18,1	413	1455	27	145	0,82	P, S, T, Z
13,5	18,1	414	1455	27	145	0,82	P, S, T, Z

Rated power, kW	Номинальная мощность, л.с.	№ кривой/ рабочего колеса	Скорость вращения, об/мин	Номинальный ток, А	Пусковой ток, А	Коэффициент мощности, cos φ	Монтаж
13,5	18,1	415	1455	27	145	0,82	P, S, T, Z

MT

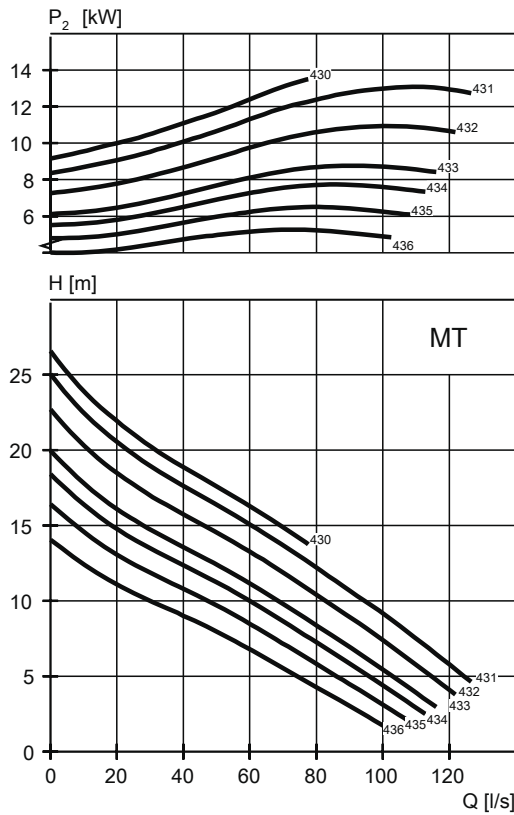

WS004072A

Табл. 14: 400 В, 50 Гц, 3-фазный

Номинальная мощность, кВт	Номинальная мощность, л.с.	№ кривой/ рабочего колеса	Скорость вращения, об/мин	Номинальный ток, А	Пусковой ток, А	Коэффициент мощности, cos φ	Монтаж
7,5	10,1	435	1465	16	107	0,76	P, S, T, Z
7,5	10,1	436	1465	16	107	0,76	P, S, T, Z
9	12,1	433	1460	19	107	0,8	P, S, T, Z
9	12,1	434	1460	19	107	0,8	P, S, T, Z
9	12,1	435	1460	19	107	0,8	P, S, T, Z
9	12,1	436	1460	19	107	0,8	P, S, T, Z
13,5	18,1	430	1455	27	145	0,82	P, S, T, Z
13,5	18,1	431	1455	27	145	0,82	P, S, T, Z
13,5	18,1	432	1455	27	145	0,82	P, S, T, Z
13,5	18,1	433	1455	27	145	0,82	P, S, T, Z
13,5	18,1	434	1455	27	145	0,82	P, S, T, Z
13,5	18,1	435	1455	27	145	0,82	P, S, T, Z
13,5	18,1	436	1455	27	145	0,82	P, S, T, Z

НТ



Табл. 15: 400 В, 50 Гц, 3-фазный

Номинальная мощность, кВт	Номинальная мощность, л.с.	№ кривой/ рабочего колеса	Скорость вращения, об/мин	Номинальный ток, А	Пусковой ток, А	Коэффициент мощности, $\cos \phi$	Монтаж
7,5	10,1	451	1465	16	107	0,76	P, S, T, Z
7,5	10,1	453	1465	16	107	0,76	P, S, T, Z
7,5	10,1	454	1465	16	107	0,76	P, S, T, Z
7,5	10,1	455	1465	16	107	0,76	P, S, T, Z
7,5	10,1	456	1465	16	107	0,76	P, S, T, Z
9	12,1	450	1460	19	107	0,8	P, S, T, Z
9	12,1	451	1460	19	107	0,8	P, S, T, Z
9	12,1	453	1460	19	107	0,8	P, S, T, Z
9	12,1	454	1460	19	107	0,8	P, S, T, Z
9	12,1	455	1460	19	107	0,8	P, S, T, Z
9	12,1	456	1460	19	107	0,8	P, S, T, Z
13,5	18,1	450	1455	27	145	0,82	P, S, T, Z
13,5	18,1	451	1455	27	145	0,82	P, S, T, Z
13,5	18,1	453	1455	27	145	0,82	P, S, T, Z
13,5	18,1	454	1455	27	145	0,82	P, S, T, Z
13,5	18,1	455	1455	27	145	0,82	P, S, T, Z
13,5	18,1	456	1455	27	145	0,82	P, S, T, Z

SH

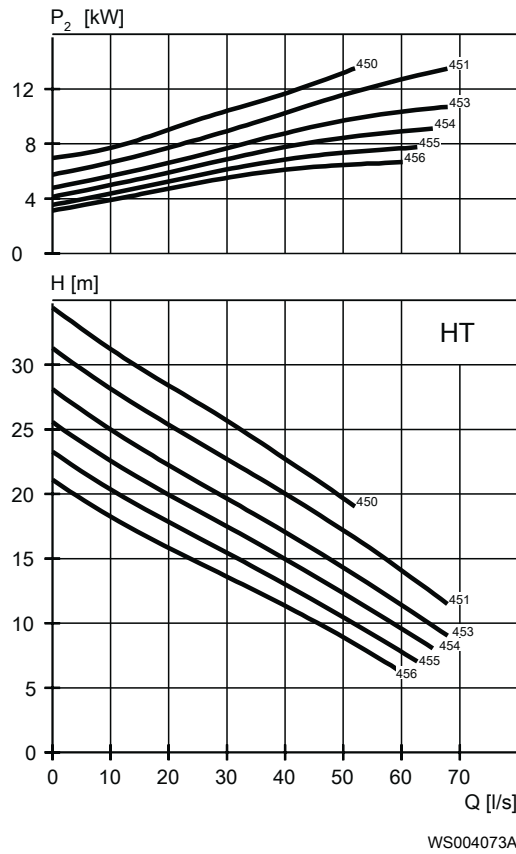
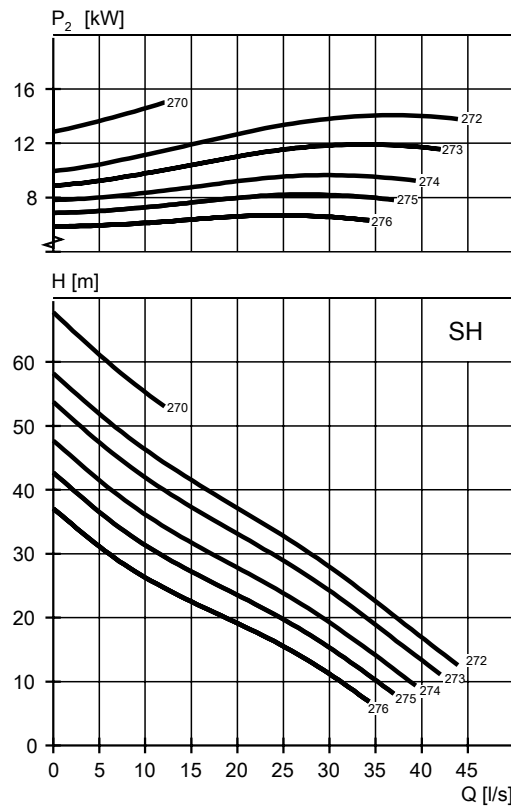

WS004074A

Табл. 16: 400 В, 50 Гц, 3-фазный

Номинальная мощность, кВт	Номинальная мощность, л.с.	№ кривой/ рабочего колеса	Скорость вращения, об/мин	Номинальный ток, А	Пусковой ток, А	Кэффициент мощности, cos φ	Монтаж
11	14,8	273	2905	19	139	0,94	P, S, T, Z
11	14,8	274	2905	19	139	0,94	P, S, T, Z
11	14,8	275	2905	19	139	0,94	P, S, T, Z
11	14,8	276	2905	19	139	0,94	P, S, T, Z
15	20	270	2910	27	213	0,89	P, S, T, Z
15	20	271	2910	27	213	0,89	P, S, T, Z
15	20	272	2910	27	213	0,89	P, S, T, Z
15	20	273	2910	27	213	0,89	P, S, T, Z
15	20	274	2910	27	213	0,89	P, S, T, Z
15	20	275	2910	27	213	0,89	P, S, T, Z
15	20	276	2910	27	213	0,89	P, S, T, Z

3.3 Номинальные параметры и рабочие характеристики двигателя, 3153.660/.670

Это примеры номинальных параметров и характеристик двигателя. Более подробную информацию можно получить у местного представителя по продаже и обслуживанию.

Пусковой ток переключения со звезды на треугольник составляет 1/3 величины пускового тока прямого пуска

MT



Табл. 17: 400 В, 50 Гц, 3-фазный

Номинальная мощность, кВт	Номинальная мощность, л.с.	№ кривой/рабочего колеса	Скорость вращения, об/мин	Номинальный ток, А	Пусковой ток, А	Коэффициент мощности, $\cos \varphi$	Монтаж
7,5	10,1	434	1465	16	107	0,76	P, S
7,5	10,1	435	1465	16	107	0,76	P, S
7,5	10,1	436	1465	16	107	0,76	P, S
9	12,1	433	1460	19	107	0,8	P, S
9	12,1	434	1460	19	107	0,8	P, S
9	12,1	435	1460	19	107	0,8	P, S
9	12,1	436	1460	19	107	0,8	P, S
13,5	18,1	430	1455	27	145	0,82	P, S
13,5	18,1	431	1455	27	145	0,82	P, S
13,5	18,1	432	1455	27	145	0,82	P, S
13,5	18,1	433	1455	27	145	0,82	P, S
13,5	18,1	434	1455	27	145	0,82	P, S
13,5	18,1	435	1455	27	145	0,82	P, S
13,5	18,1	436	1455	27	145	0,82	P, S

НТ

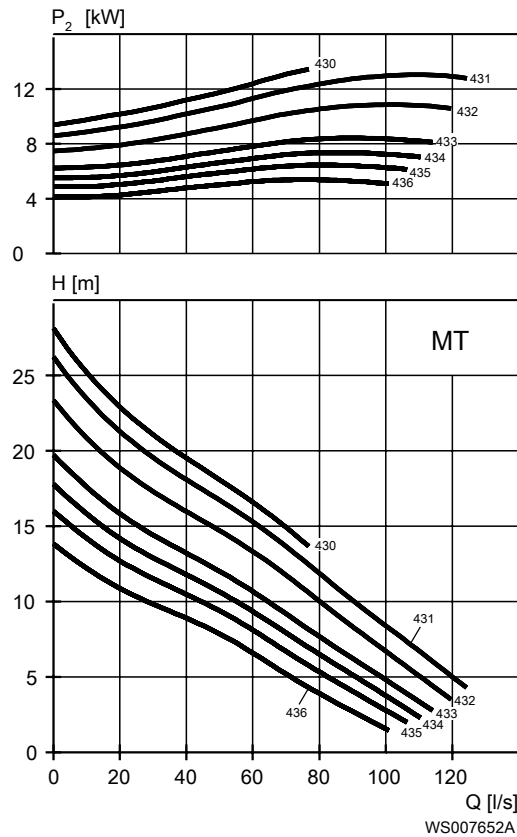

Табл. 18: 400 В, 50 Гц, 3-фазный

Номинальная мощность, кВт	Номинальная мощность, л.с.	№ кривой/рабочего колеса	Скорость вращения, об/мин	Номинальный ток, А	Пусковой ток, А	Коэффициент мощности, cos φ	Монтаж
7,5	10,1	456	1465	16	107	0,76	P, S
9	12,1	454	1460	19	107	0,8	P, S
9	12,1	455	1460	19	107	0,8	P, S
9	12,1	456	1460	19	107	0,8	P, S
13,5	18,1	450	1455	27	145	0,82	P, S
13,5	18,1	451	1455	27	145	0,82	P, S
13,5	18,1	453	1455	27	145	0,82	P, S
13,5	18,1	454	1455	27	145	0,82	P, S
13,5	18,1	455	1455	27	145	0,82	P, S
13,5	18,1	456	1455	27	145	0,82	P, S

4 Насос N, двигатель с высоким КПД (IE3)

4.1 Описание изделия

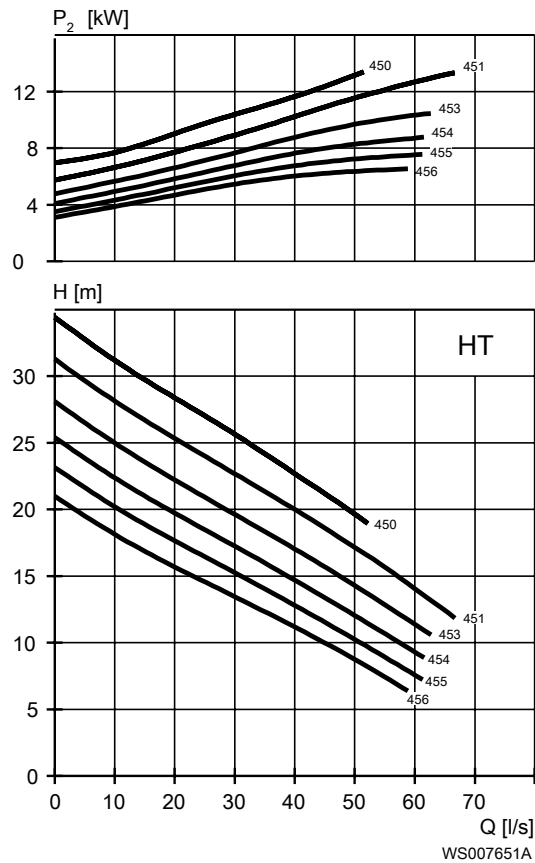

Применение

Погружной насос для эффективного перекачивания чистой воды, наземной воды или канализационных стоков, содержащих твердые или длиноволокнистые материалы. Насос предназначен для непрерывной работы с высоким КПД. Для перекачивания абразивной среды требуется исполнение из Hard-Iron™ Рабочее колесо версии N из нержавеющей стали можно заказать дополнительно.

Наименование

Тип	Невзрывозащищенное исполнение	Взрывозащищенное исполнение	Класс давления	Типы установки
Серый чугун	3153.800	3153.810	LT — низкий напор MT — средний напор HT — высокий напор SH — очень высокий напор	P, S, T, Z
Hard-Iron™	3153.820	3153.830	LT — низкий напор MT — средний напор HT — высокий напор SH — очень высокий напор	P, S, T, Z
Нержавеющая сталь	3153.860	3153.870	MT — средний напор HT — высокий напор	P, S

Насос может использоваться в следующих установках:

- P Полустанционная установка в мокром колодце с размещением насоса на двух направляющих штангах. Соединение с напорным патрубком осуществляется автоматически.
- C Портативная полустанционная установка в мокром колодце с муфтой или фланцем шланга для соединения с нагнетательной линией.
- T Вертикальная постоянная установка в сухом колодце с фланцевым соединением на всасывающей и нагнетательной линии.
- Z Горизонтальная постоянная установка в сухом колодце с фланцевым соединением на всасывающей и нагнетательной линии.

Ограничения применения

Характеристика	Описание
Температура жидкой среды	Максимум 40 °C (104 °F)
Глубина погружения	Не более 20 м (65 футов)
Водородный показатель перекачиваемой жидкости	5,5–14
Плотность жидкости	Максимум 1100 кг/м ³

Технические данные двигателя

Характеристика	Описание
Тип двигателя	Электродвигатель на постоянном магните с прямым пуском (LSPM) Асинхронный двигатель с короткозамкнутым ротором
Частота	50 Гц
Источник питания	3-фазная
Метод пуска	<ul style="list-style-type: none"> • Прямой пуск • Переключение со звезды на треугольник • Частотно-регулируемый привод (ЧРП)
Число пусков в час	Максимум 30
Код соответствия	IEC 60034-1
Изменение напряжения	<ul style="list-style-type: none"> • Постоянная работа: максимум ±5% • Периодическая работа: максимум ±10%
Асимметрия напряжений между фазами	Максимум 2%
Класс изоляции статора	H (180°C, 356°F)

Кабели

Область применения	Тип
Прямой пуск или пуск с переключением звезда/треугольник с двумя кабелями	Flygt SUBCAB® - мощный 4-жильный кабель питания двигателя с двумя экранированными витыми парами управления. Класс изоляции проводников 90°C, допустимый для повышенных токов. Высокая механическая прочность и абразивная устойчивость. Химическая устойчивость для pH 3-10 и устойчивость к озону, маслу и пламени. Используется при температуре воды до 70°C. Кабели < 10 мм ² с неэкранированными жилами управления.

Область применения	Тип
Пуск звезда/треугольник	Flygt SUBCAB® - мощный 7-жильный кабель питания двигателя с двумя экранированными витыми парами управления. Класс изоляции проводников 90°C, допустимый для повышенных токов. Высокая механическая прочность и абразивная устойчивость. Химическая устойчивость для pH 3-10 и устойчивость к озону, маслу и пламени. Используется при температуре воды до 70°C. Кабели < 7G6 мм ² с неэкранированными жилами управления.
Привод с переменной частотой вращения	Экранированный Flygt SUBCAB® - мощный 4-жильный кабель питания двигателя с двумя экранированными витыми парами управления. Класс изоляции проводников 90°C, допустимый для повышенных токов. Высокая механическая прочность и абразивная устойчивость. Химическая устойчивость для pH 3-10 и устойчивость к озону, маслу и пламени. Используется при температуре воды до 70°C.

Контрольно-диагностическое оборудование

- Термоконттакты размыкаются при температуре 140 °C (284 °F)
- Датчик утечки в смотровой камере (FLS10)

Материалы

Табл. 19: Большинство частей за исключением механических уплотнений

Наименование	Материал	ASTM	EN
Основная отливка	Серый чугун	35 B	GJL-250
Корпус насоса	Серый чугун	35 B	GJL-250
Рабочее колесо, вариант 1	Серый чугун	35 B	GJL-250
Рабочее колесо, вариант 2	Чугун, Hard-Iron™	A 532 IIIA	GJN-HB555(XCR23)
Рабочее колесо, вариант 3	Нержавеющая сталь, дуплекс	CD-4MCuN	10283:2010 -1.4474
Вставочное кольцо, вариант 1	Серый чугун	35 B	GJL-250
Вставочное кольцо, вариант 2	Чугун, Hard-Iron™	A 532 IIIA	GJN-HB555(XCR23)
Рубашка охлаждения, внутренняя	Сталь	A572 класс 60	1.0045, 1.0553, ...
Рубашка охлаждения, внешняя, вариант 1	Сталь	GR65	S235JRG2
Рубашка охлаждения, внешняя, вариант 2	Нержавеющая сталь	AISI 316L	1.4404, 1.4432, ...
Подъемная рукоятка	Нержавеющая сталь	AISI 316L	1.4404, 1.4432, ...
Вал	Нержавеющая сталь	AISI 431	1.4057+QT800

Наименование	Материал	ASTM	EN
Винты и гайки	Нержавеющая сталь, A4	AISI 316L, 316, 316Ti	1.4401, 1.4404, ...
Кольцевые уплотнения, вариант 1	Нитрильный каучук (NBR) 70° IRH	-	-
Кольцевые уплотнения, вариант 2	Фторкаучук (FPM) 70° IRH	-	-
Гликоль	Теплопереносящая жидкость на основе монопропилена гликоля.	-	-

Табл. 20: Механические уплотнения

Вариант	Внутреннее уплотнение	Внешнее уплотнение
1	Коррозионноустойчивый твердый сплав (WCCR)/ коррозионноустойчивый твердый сплав (WCCR)	Коррозионноустойчивый твердый сплав (WCCR)/ коррозионноустойчивый твердый сплав (WCCR)
2	Коррозионноустойчивый твердый сплав (WCCR)/ коррозионноустойчивый твердый сплав (WCCR)	Карбид кремния (RSiC)/ Карбид кремния (RSiC)

Обработка поверхности

Заливка	Отделка
Окрашен грунтовкой, см. внутренний стандарт M0700.00.0002	Серо-синий цвет NCS 5804-B07G. Двухкомпонентное верхнее покрытие высокой твердости, см. внутренний стандарт M0700.00.0004 для стандартной покраски и M0700.00.0008 для специальной покраски.

Опции

- Датчики: термисторы, FLS, Pt100
- Обработка поверхности (эпоксидный полимер)
- Цинковые аноды

Принадлежности

Нагнетательные патрубки, переходники, шланговые соединения и другие механические компоненты

Электрические компоненты, такие как контроллер насоса, панели управления, пускатели, контрольные реле, кабели

4.2 Номинальные параметры и рабочие характеристики двигателя, 3153.800/.810/.820/.830

Это примеры номинальных параметров и характеристик двигателя. Более подробную информацию можно получить у местного представителя по продаже и обслуживанию.

Пусковой ток переключения со звезды на треугольник составляет 1/3 величины пускового тока прямого пуска

LT



Табл. 21: 400 В, 50 Гц, 3-фазный

Номинальная мощность, кВт	Номинальная мощность, л.с.	№ кривой/ рабочего колеса	Скорость вращения, об/мин	Номинальный ток, А	Пусковой ток, А	Коэффициент мощности, $\cos \phi$	Монтаж
8,5	11,4	413	1500	14	107	0,98	P, S, T, Z
8,5	11,4	414	1500	14	107	0,98	P, S, T, Z
8,5	11,4	415	1500	14	107	0,98	P, S, T, Z
10	13,4	412	1500	16	107	0,98	P, S, T, Z
10	13,4	413	1500	16	107	0,98	P, S, T, Z
10	13,4	414	1500	16	107	0,98	P, S, T, Z
10	13,4	415	1500	16	107	0,98	P, S, T, Z
12,5	16,8	411	1500	21	145	0,95	P, S, T, Z
12,5	16,8	412	1500	21	145	0,95	P, S, T, Z
12,5	16,8	413	1500	21	145	0,95	P, S, T, Z
12,5	16,8	414	1500	21	145	0,95	P, S, T, Z
12,5	16,8	415	1500	21	145	0,95	P, S, T, Z

MT

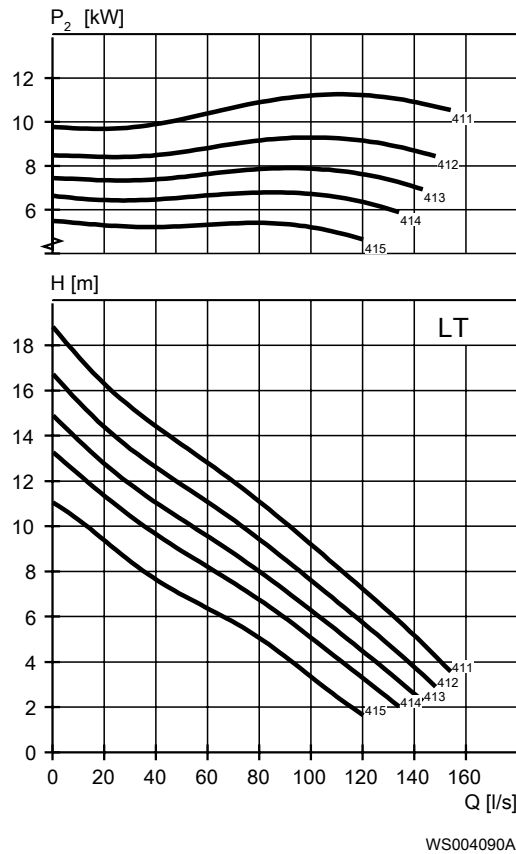

Табл. 22: 400 В, 50 Гц, 3-фазный

Номинальная мощность, кВт	Номинальная мощность, л.с.	№ кривой/ рабочего колеса	Скорость вращения, об/мин	Номинальный ток, А	Пусковой ток, А	Коэффициент мощности, cos φ	Монтаж
8,5	11,4	433	1500	14	107	0,98	P, S, T, Z
8,5	11,4	434	1500	14	107	0,98	P, S, T, Z
8,5	11,4	435	1500	14	107	0,98	P, S, T, Z
8,5	11,4	436	1500	14	107	0,98	P, S, T, Z
10	13,4	433	1500	16	107	0,98	P, S, T, Z
10	13,4	434	1500	16	107	0,98	P, S, T, Z
10	13,4	435	1500	16	107	0,98	P, S, T, Z
10	13,4	436	1500	16	107	0,98	P, S, T, Z
12,5	16,8	431	1500	21	145	0,95	P, S, T, Z
12,5	16,8	432	1500	21	145	0,95	P, S, T, Z
12,5	16,8	433	1500	21	145	0,95	P, S, T, Z
12,5	16,8	434	1500	21	145	0,95	P, S, T, Z
12,5	16,8	435	1500	21	145	0,95	P, S, T, Z
12,5	16,8	436	1500	21	145	0,95	P, S, T, Z

НТ

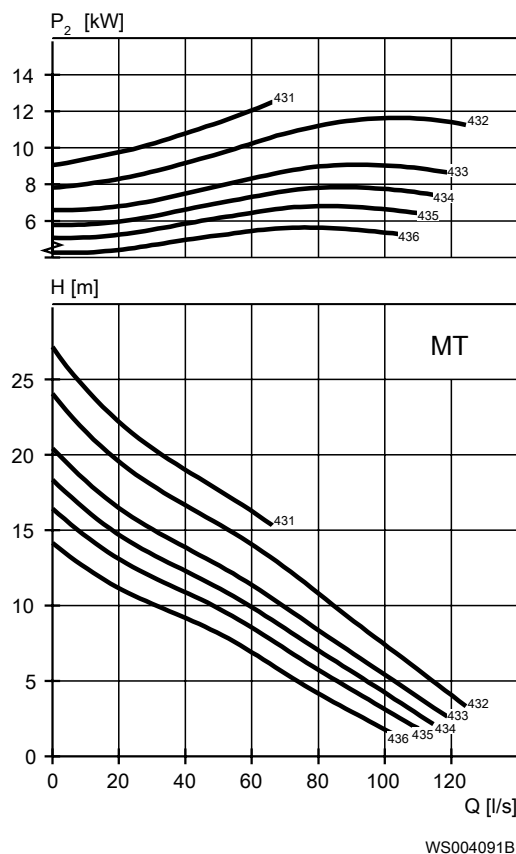

Табл. 23: 400 В, 50 Гц, 3-фазный

Номинальная мощность, кВт	Номинальная мощность, л.с.	№ кривой/рабочего колеса	Скорость вращения, об/мин	Номинальный ток, А	Пусковой ток, А	Коэффициент мощности, cos φ	Монтаж
8,5	11,4	451	1500	14	107	0,98	P, S, T, Z
8,5	11,4	453	1500	14	107	0,98	P, S, T, Z
8,5	11,4	454	1500	14	107	0,98	P, S, T, Z
8,5	11,4	455	1500	14	107	0,98	P, S, T, Z
8,5	11,4	456	1500	14	107	0,98	P, S, T, Z
10	13,4	450	1500	16	107	0,98	P, S, T, Z
10	13,4	451	1500	16	107	0,98	P, S, T, Z
10	13,4	453	1500	16	107	0,98	P, S, T, Z
10	13,4	454	1500	16	107	0,98	P, S, T, Z
10	13,4	455	1500	16	107	0,98	P, S, T, Z
10	13,4	456	1500	16	107	0,98	P, S, T, Z
12,5	16,8	450	1500	21	145	0,95	P, S, T, Z
12,5	16,8	451	1500	21	145	0,95	P, S, T, Z
12,5	16,8	453	1500	21	145	0,95	P, S, T, Z
12,5	16,8	454	1500	21	145	0,95	P, S, T, Z
12,5	16,8	455	1500	21	145	0,95	P, S, T, Z
12,5	16,8	456	1500	21	145	0,95	P, S, T, Z

SH

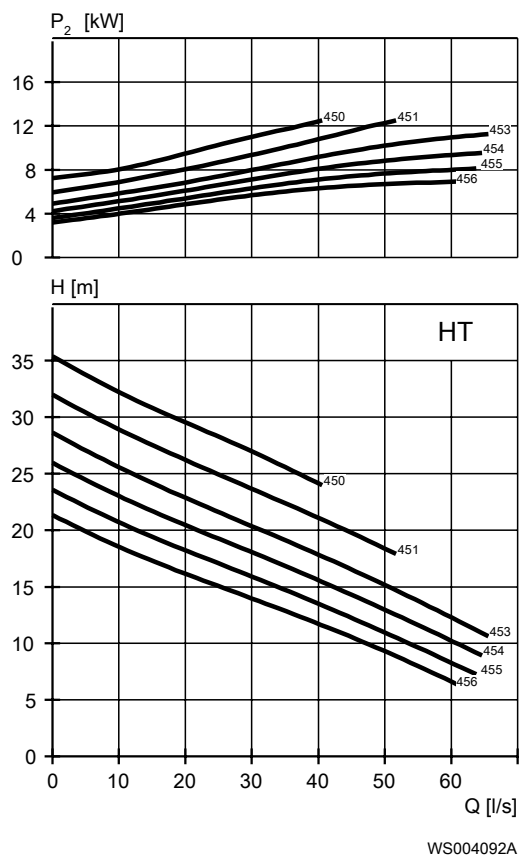
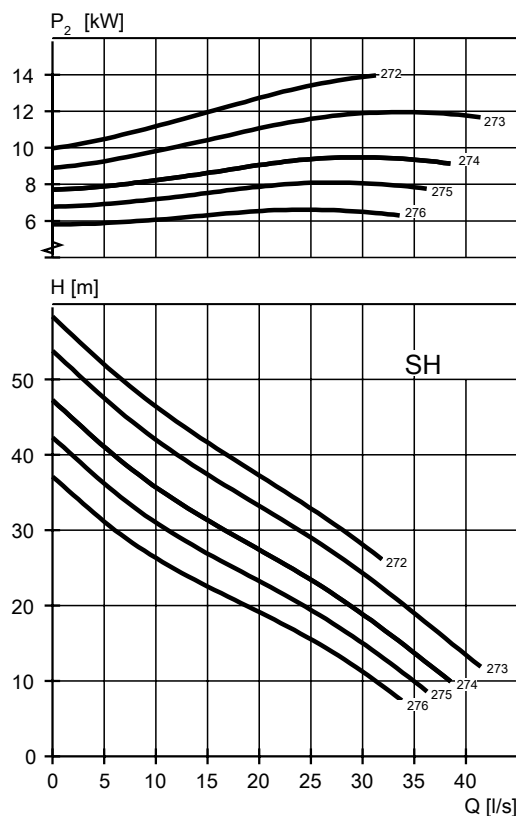

WS004093B

Табл. 24: 400 В, 50 Гц, 3-фазный

Номинальная мощность, кВт	Номинальная мощность, л.с.	№ кривой/рабочего колеса	Скорость вращения, об/мин	Номинальный ток, А	Пусковой ток, А	Коэффициент мощности, $\cos \varphi$	Монтаж
11	14,8	273	2915	19	147	0,93	P, S, T, Z
11	14,8	274	2915	19	147	0,93	P, S, T, Z
11	14,8	275	2915	19	147	0,93	P, S, T, Z
11	14,8	276	2915	19	147	0,93	P, S, T, Z
14	18,8	272	2925	25	214	0,88	P, S, T, Z
14	18,8	273	2925	25	214	0,88	P, S, T, Z
14	18,8	274	2925	25	214	0,88	P, S, T, Z
14	18,8	275	2925	25	214	0,88	P, S, T, Z
14	18,8	276	2925	25	214	0,88	P, S, T, Z

4.3 Номинальные параметры и рабочие характеристики двигателя, 3153.860/.870

Это примеры номинальных параметров и характеристик двигателя. Более подробную информацию можно получить у местного представителя по продаже и обслуживанию.

Пусковой ток переключения со звезды на треугольник составляет 1/3 величины пускового тока прямого пуска

MT



Табл. 25: 400 В, 50 Гц, 3-фазный

Номинальная мощность, кВт	Номинальная мощность, л.с.	№ кривой/ рабочего колеса	Скорость вращения, об/мин	Номинальный ток, А	Пусковой ток, А	Коэффициент мощности, $\cos \varphi$	Монтаж
8,5	11,4	434	1500	14	107	0,98	P, S
8,5	11,4	435	1500	14	107	0,98	P, S
8,5	11,4	436	1500	14	107	0,98	P, S
10	13,4	433	1500	16	107	0,98	P, S
10	13,4	434	1500	16	107	0,98	P, S
10	13,4	435	1500	16	107	0,98	P, S
10	13,4	436	1500	16	107	0,98	P, S
12,5	16,8	431	1500	21	145	0,95	P, S
12,5	16,8	432	1500	21	145	0,95	P, S
12,5	16,8	433	1500	21	145	0,95	P, S
12,5	16,8	434	1500	21	145	0,95	P, S
12,5	16,8	435	1500	21	145	0,95	P, S

Номинальная мощность, кВт	Номинальная мощность, л.с.	№ кривой/ рабочего колеса	Скорость вращения, об/мин	Номинальный ток, А	Пусковой ток, А	Коэффициент мощности, cos φ	Монтаж
12,5	16,8	436	1500	21	145	0,95	P, S

НТ

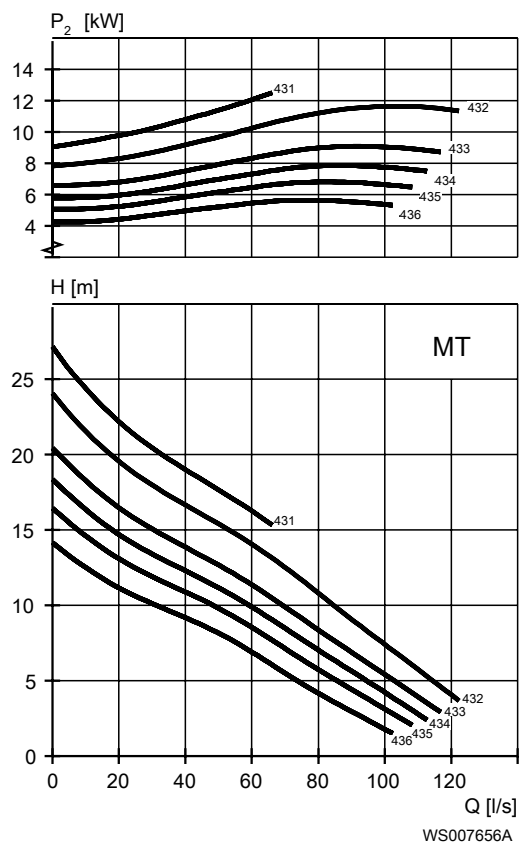

Табл. 26: 400 В, 50 Гц, 3-фазный

Номинальная мощность, кВт	Номинальная мощность, л.с.	№ кривой/ рабочего колеса	Скорость вращения, об/мин	Номинальный ток, А	Пусковой ток, А	Коэффициент мощности, cos φ	Монтаж
8,5	11,4	455	1500	14	107	0,98	P, S
8,5	11,4	456	1500	14	107	0,98	P, S
10	13,4	454	1500	16	107	0,98	P, S
10	13,4	455	1500	16	107	0,98	P, S
10	13,4	456	1500	16	107	0,98	P, S
12,5	16,8	450	1500	21	145	0,95	P, S
12,5	16,8	451	1500	21	145	0,95	P, S
12,5	16,8	453	1500	21	145	0,95	P, S
12,5	16,8	454	1500	21	145	0,95	P, S
12,5	16,8	455	1500	21	145	0,95	P, S
12,5	16,8	456	1500	21	145	0,95	P, S

5 Размеры и вес

5.1 Чертежи

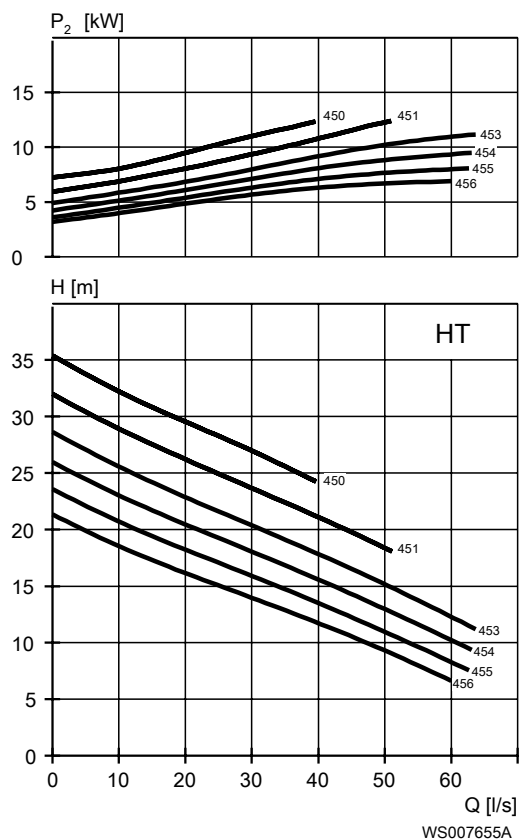
Все чертежи представлены в виде документов Acrobat (.pdf) и файлов AutoCad (.dwg).
Дополнительную информацию можно получить в местном торговом представительстве компании.

Все размеры в миллиметрах.



Рис. 13: Установка LT, P



Рис. 14: Установка LT, P

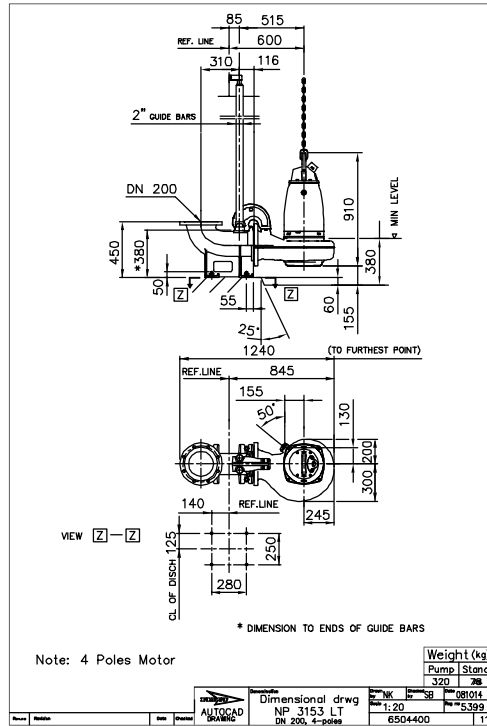

Рис. 19: Установка LT, Z

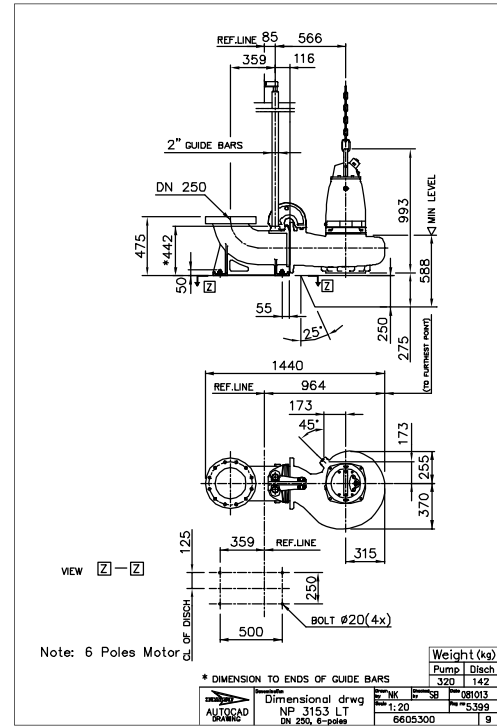

Рис. 20: Установка LT, Z

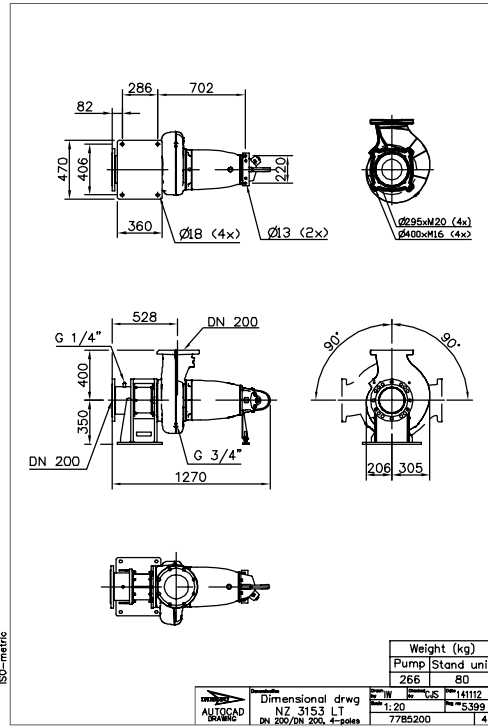

Рис. 21: Установка LT, Z

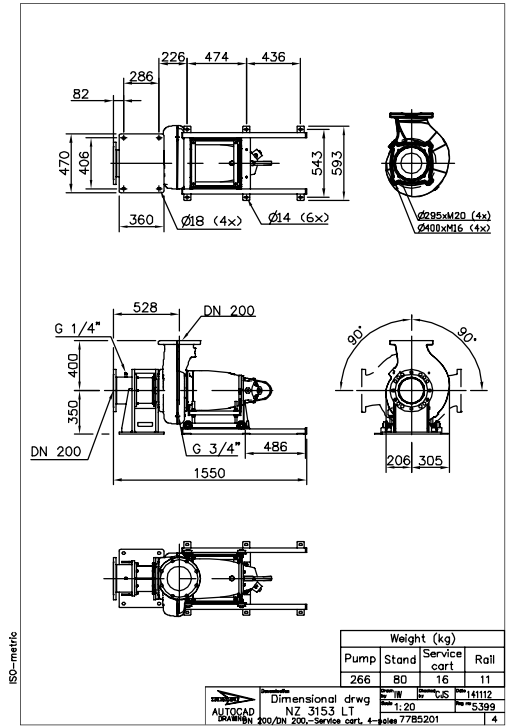

Рис. 22: Установка LT, Z

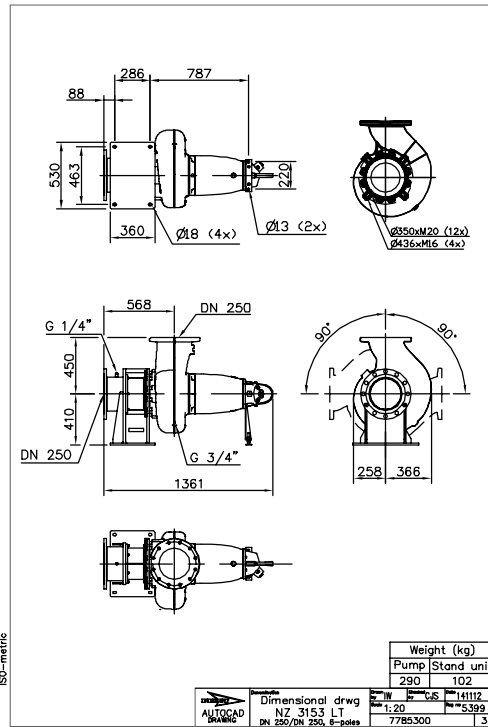

Рис. 23: Установка MT, P

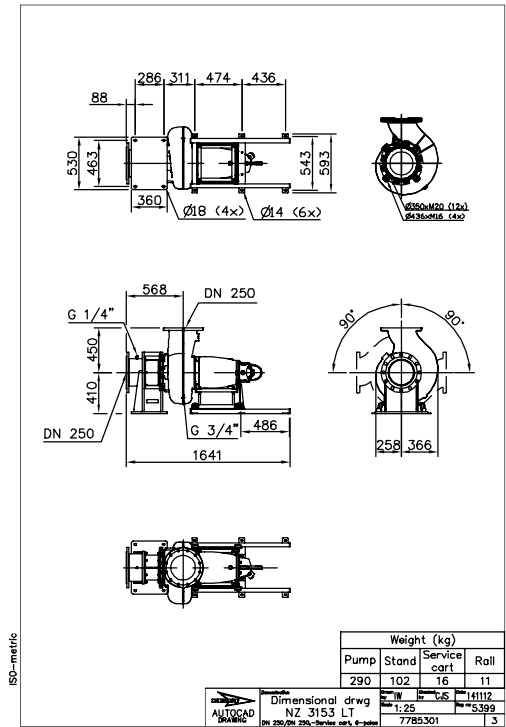

Рис. 24: Установка MT, S

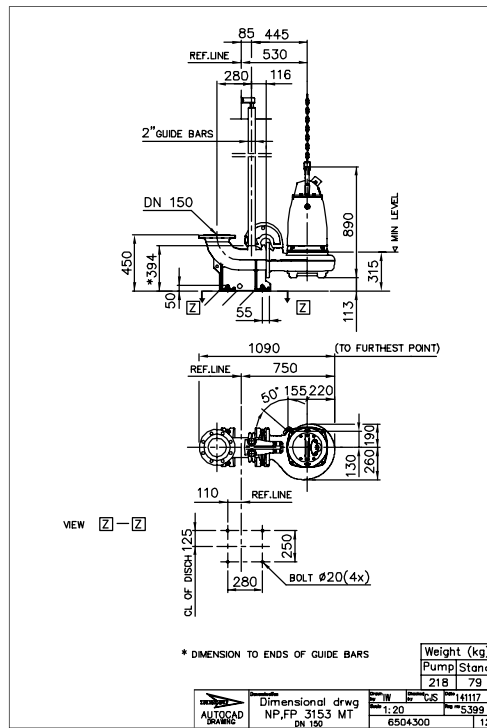

Рис. 25: Установка MT, T

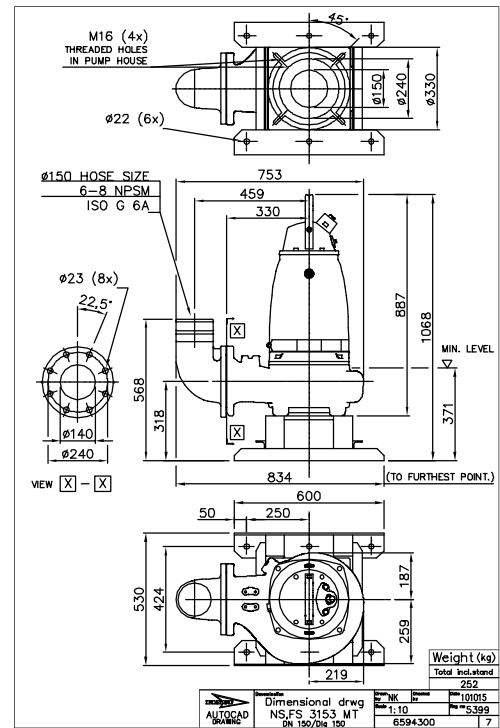

Рис. 26: Установка MT, Z

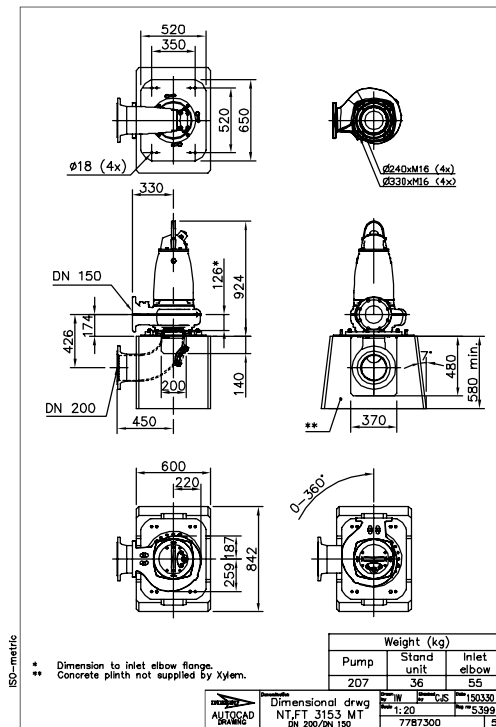

Рис. 27: Установка MT, Z

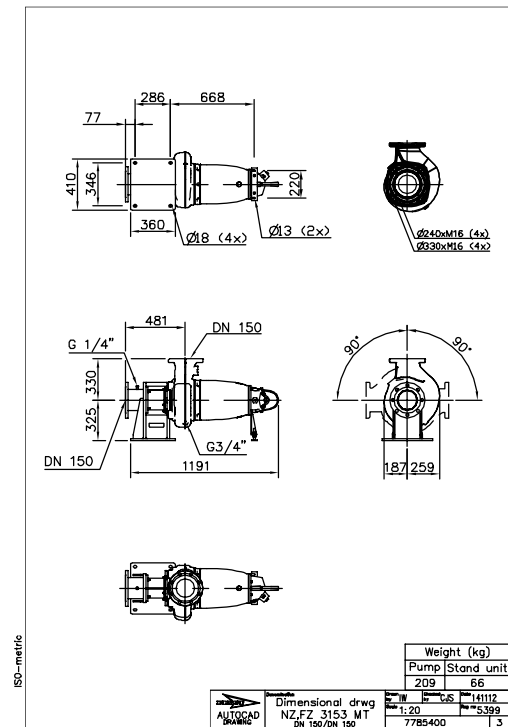

Рис. 28: Установка HT, P

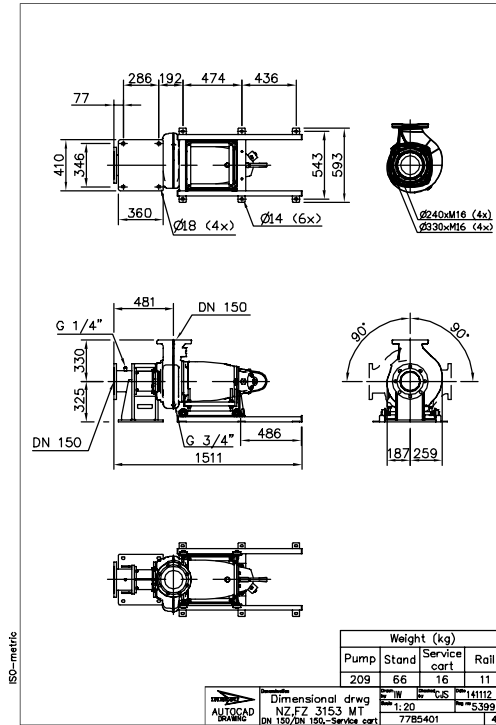

Рис. 29: Установка HT, S

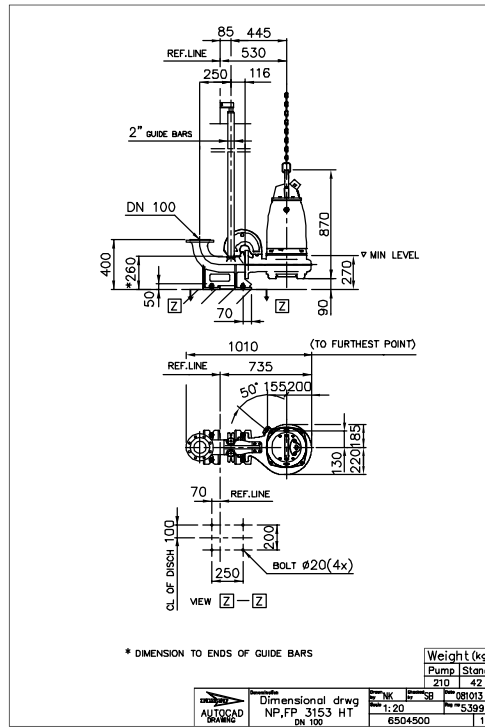

Рис. 30: Установка HT, T

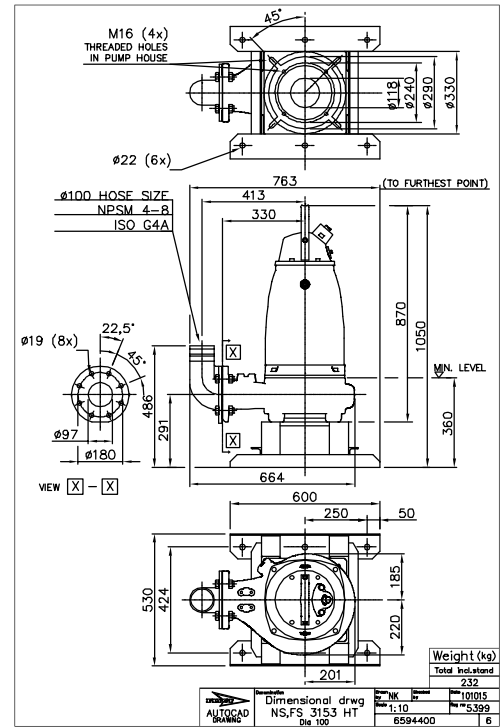

Рис. 31: Установка HT, Z

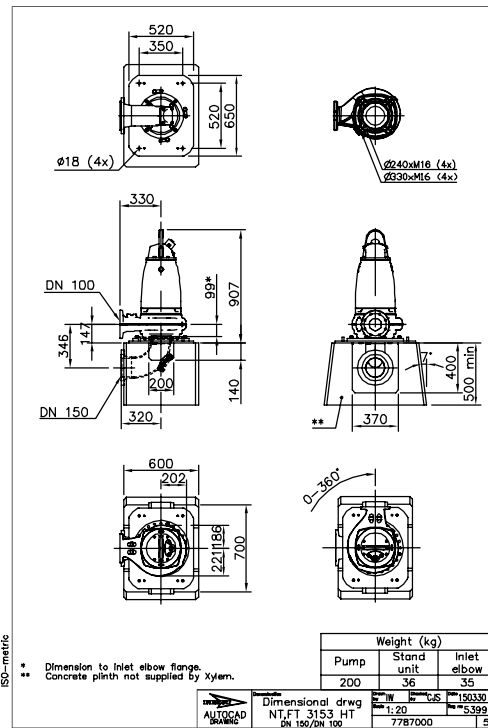

Рис. 32: Установка HT, Z

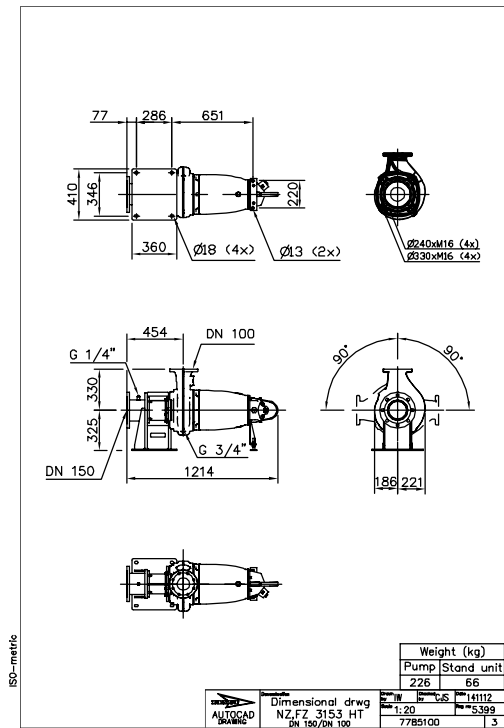

Рис. 37: Установка ST, Z

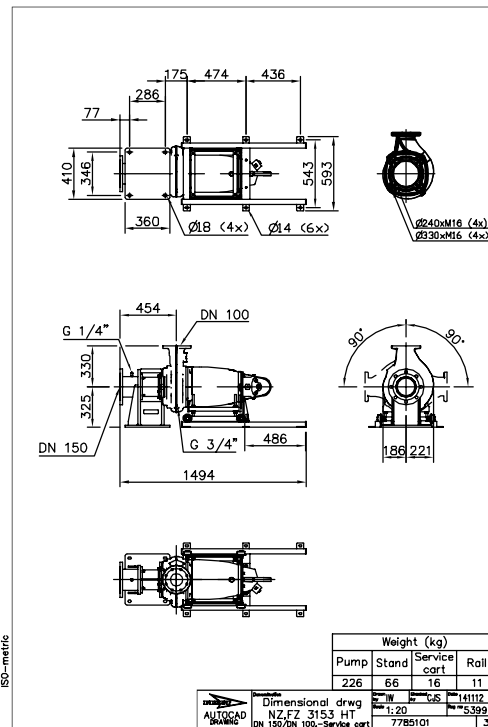

ООО «Бауманс Груп» - официальный партнер фирмы Flygt в России.

Тел: +7 495 121 49 50

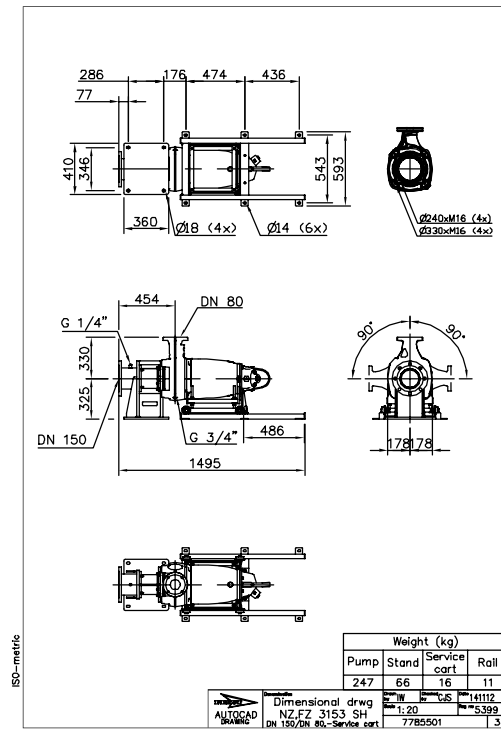
Эл. почта: info@baumgroup.ru

Сайт: www.baumgroup.ru